



# TREKHAKEN - ATTELAGES

n.v. G. DECONINCK  
Molenwegel, 21  
8790 Waregem - België  
☎ 056 / 60 42 12 (5 l.)

TREKHAAK N°: 248

voor: VOLKSWAGEN GOLF Cabrio '89-'92

## SAMENSTELLING :

- 1 trekhaak ref. 248
- 1 bolstuk T43 of T35 escamotable (\*)  
of trekstuk+bolhouder+bol 50mm.
- 1 monteerstuk -f (B)
- 1 moer met bout M10-35 (C)
- 1 veiligheidsschakel (\*)
- 4 bouten M12- $\frac{47}{2}$  (\*)
- 2 moeren met bouten M10-30 (B)
- 2 moeren met bouten M10-100 (A)
- 1 rondsel 60-12 (C)
- 2 verhoogde rondsels 60-16/70 (A)
- 5 borgrondsels  $\varnothing$  10 (A-B-C)
- 4 borgrondsels  $\varnothing$  12 (\*)

## MONTAGEHANDLEIDING :

- 1/ Achterbumper en reservewiel wegnemen.
- 2/ Montagepunten A van trekhaak passen op gaten in onderkant dwarsbalk gelegen juist voor reservewielruimte. Deze gaten doorboren tot in koffer ( $\varnothing$  10,5), daarna deze boringen enkel in bovenplaat vermeerderen tot  $\varnothing$  17 om de verhoogde rondsels te kunnen plaatsen. Bouten en rondsels inbrengen.
- 3/ Trekhaak plaatsen met : A op vermelde bouten (zie 2/); B tegen achterkant koetswerk en C tegen grondplaat reservewielruimte. Midden nameten. B en C doorboren  $\varnothing$  10,5.
- 4/ Bouten met rondsels inbrengen. Bij B monteerstuk -f in koffer bijleggen. Monteren van \* en alles degelijk vastschroeven.
- 5/ Bumper terug monteren en in midden onderkant een weinig wegsnijden zodat het bolstuk hierin juist past. Monteren van \* en alles degelijk vastschroeven.

(zie ommezijde)

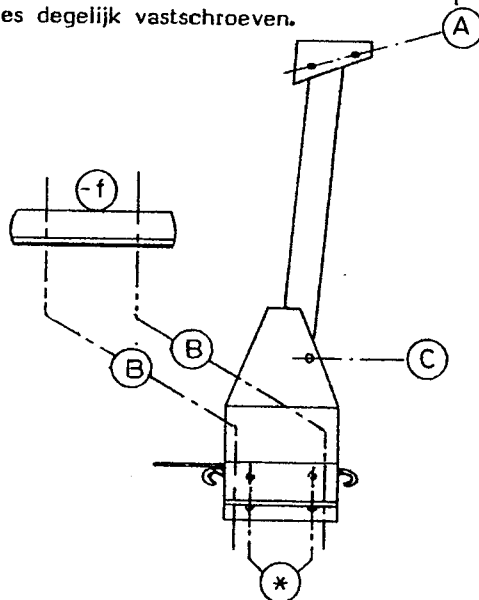

(voir au verso)

ATTELAGÉ N°: 248

pour: VOLKSWAGEN GOLF Cabrio '89-'92

## COMPOSITION :

- 1 Attelage réf. 248
- 1 tige-boule T43 ou T35 escamotable (\*)  
ou support-équerre+équerre+boule 50mm.
- 1 pièce de montage -f (B)
- 1 Ecrou avec boulon M10-35 (C)
- 1 anneau de sécurité (\*)
- 4 bouten M12- $\frac{47}{2}$  (\*)
- 2 écrous avec boulons M10-3 (B)
- 2 moeren met bouten M10-100 (A)
- 1 rondelle 60-12(C)
- 2 rondelles rehaussées 60-16/70 (A)
- 5 rondelles de sécurité  $\varnothing$  10 (A-B-C)
- 4 rondelles de sécurité  $\varnothing$  12 (\*)

## MANUEL DE MONTAGE :

- 1/ Enlever le pare-chocs arrière et la roue de rechange.
- 2/ Les points de montage A de l'attelage vont avec les trous dans le dessous de la traverse juste devant la roue de rechange. Forer ces trous jusque dans le coffre avec  $\varnothing$  10,5. Agrandir ces forages après seulement dans la tôle dessus jusqu'au  $\varnothing$  17 pour pouvoir placer les rondelles rehaussées. Placer les boulons et les rondelles.
- 3/ Placer l'attelage avec : A sur les boulons mentionnés (voir 2/), B contre l'arrière de la carrosserie et C contre la tôle de fond de la roue de rechange. Mesurer le milieu. Forer B et C ( $\varnothing$  10,5).
- 4/ Mettre les boulons et rondelles. Placer à B la pièce de montage -f dans le coffre. Monter le \* et bien serrer le tout.
- 5/ Remonter le pare-chocs et découper au milieu en dessous une petite pièce pour pouvoir placer la pièce-boule. Monter le \* et bien serrer le tout.

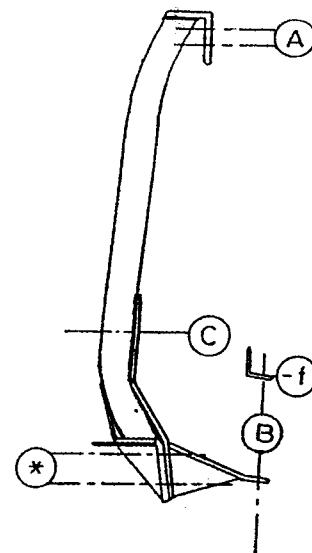

- 1 Kugelstange (\*)
- 1 Kugelkopf M12-35 (\*)
- 1 Kugelbohrer Ø12mm (\*)
- 1 Montierstück -f (B)
- 1 Mutter mit Bolzen M10-35 (C)
- 2 Muttern mit Bolzen M10-30 (B)
- 2 Muttern mit Bolzen M10-100 (A)
- 1 Ritzel 60-12 (C)
- 2 Erhöhte Ritzel 60-16/70 (A)
- 5 Sicherheitsritzel Ø10mm (A-B-C)

"D"-Wert : 7,00  
 "S"-Wert : 50  
 Anhängelast : 1300

**ANBAUANLEITUNG**

1. Stoßstange und Reserverad wegnehmen.
2. Montagepunkte A von der Anhängervorrichtung passen auf den Löcher in Querbalkenunterseite genau vor Reserveradkasten. Diese Löcher durchbohren bis im Koffer (Ø 10,5mm) ; denn diese Löcher nur in die Oberplatte ergrossern bis Ø17mm om die erhöhte Ritzel einbringen zu können. Bolzen und Ritzel einbringen.
3. Anhängervorrichtung setzen mit : A auf erwähnte Bolzen (siehe 2) ; B gegen Hinterseite der Karosserie und C gegen Grundplatte vom Reserveradraum. Die Mitte abmessen. B und C durchbohren Ø10,5mm.
4. Bolzen und Ritzel einbringen. Bei B Montierstück -f im Koffer beilegen.
5. Stoßstange wieder montieren und in der Mitte ein Stück ausschneiden worin die Kugelstange passt. (\*) montieren und alles fest anschrauben.

