





<b>Montagehandleiding</b> <b>Fitting instruction</b> <b>Montageanleitung</b> <b>Description de montage</b> <b>Instrucciones de montaje</b> <b>Montagevejledning</b> <b>Monteringsveiledning</b> <b>Monteringshandledning</b> <b>Asennusohje</b> <b>Návod k montáži</b>	<b>SUBARU Forester</b>   <b>2000</b> →	 <b>EC 94/20</b>	 <b>2000 kg</b>	 <b>2000 kg</b>	 <b>75 kg</b>	<b>D</b> waarde value Wert valeur  <b>9,81 kN</b>	<table border="1"> <tr> <td>NL</td><td>D</td><td>GB</td><td>N</td><td>SF</td><td>I</td> </tr> <tr> <td>F</td><td>E</td><td>DK</td><td>S</td><td>CZ</td><td></td> </tr> </table>	NL	D	GB	N	SF	I	F	E	DK	S	CZ	
	NL	D	GB	N	SF	I													
F	E	DK	S	CZ															
<b>TYPE: 027621</b>	<b>e4 00-1883</b>	<b>2000 kg</b>	<b>2000 kg</b>	<b>75 kg</b>	<b>9,81 kN</b>	(c) BOSAL 02-08-2004      Rev. nr. 01													

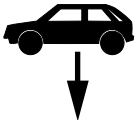

Raadpleeg uw dealer voor de max. massa die uw wagen mag trekken.

Die maximale Anhängelast ihres Fahrzeuges können Sie im Fahrzeugschein oder im Benutzerhandbuch nachlesen.

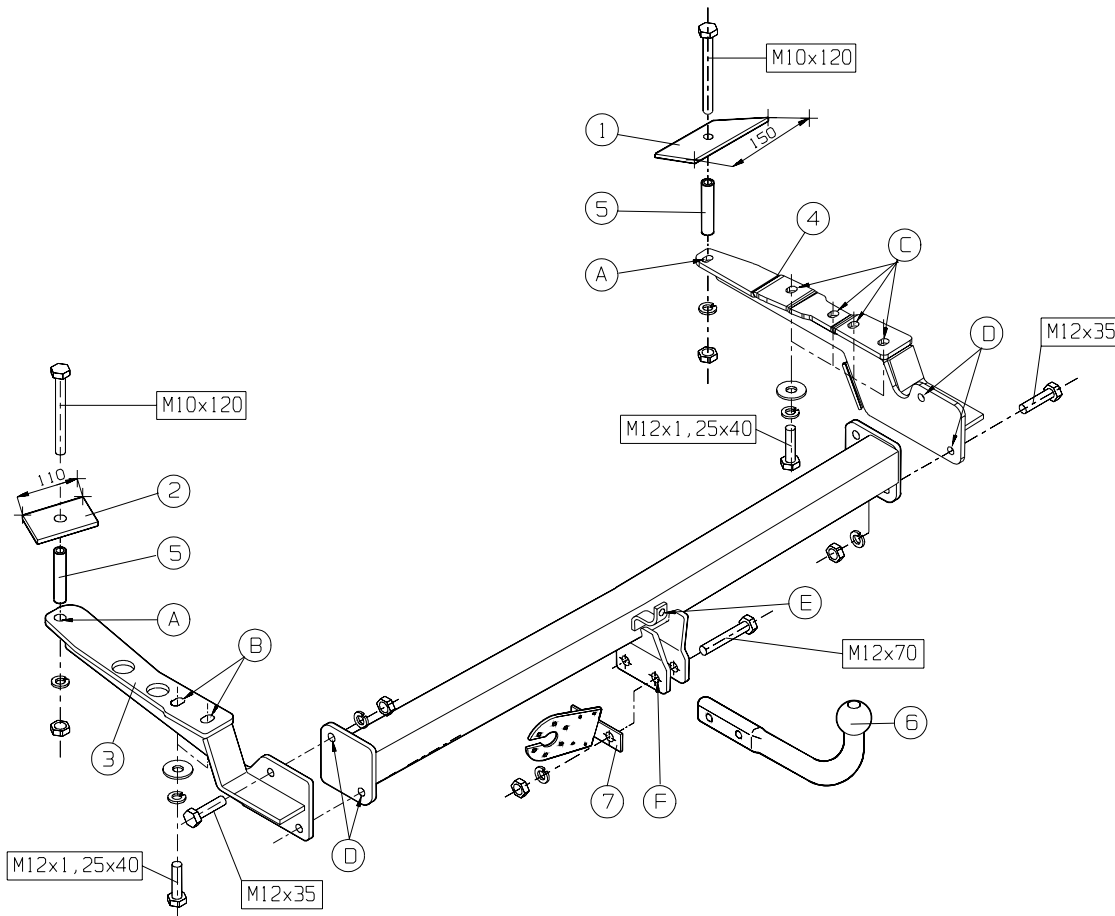
For the max. trailer weight of your car please refer to the owner's manual or your car homologation documents.

Pour connaître le poids maxi remorquable pour votre voiture consulter la notice d'utilisation de votre voiture ou la carte grise.

Consulte a su distribuidor sobre el peso máximo que puede remolcar su vehículo.

Deres forhandler vil kunne oplyse Dem om den højst tilladte vægt efter Deres køretøj.

Ta kontakt med forhandleren angående den maksimale vekt som bilen kan trekke.

Se handboken eller registreringsbevis för max släpavgsvikt för din bil.

Tarkista suurin sallittu vetopaino ajoneuvon ohjekirjasta tai rekisteriotteesta.

Maximální přípustná hmotnost přívěsu pro Vaše vozidlo je uvedena v technickém průkazu nebo v uživatelské příručce.

Meegeleverde onderdelen	Medfølgende komponenter
Mitgelieferte Befestigungsteile	Vedlagt festemateriell
Provided parts	Medföljande komponenter
Materiel de fixation joint	Mukana tulevat osat
Piezas incluidas	Dodané upevňovací díly

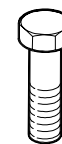

2x M10x120  
 4x M12x35  
 2x M12x70  
 6x M12x1,25x40



2x M10  
 6x M12



2x M10  
 12x M12



6x M12

## 027621 MONTAGEHANDLEIDING

1. Meegeleverde onderdelen en bevestigingsmaterialen van de trekhaak verwijderen. Eventueel aanwezige kit ter plaatse van de bevestigingspunten verwijderen.
2. Voor montage van deze trekhaak is demontage van de bumper en het maken van een uitsparing niet nodig.
3. Demonteer de kentekenplaat en demonteer aan de onderzijde, in het midden, de bumperversteviger en monteer vervolgens het boutje en de bevestigingsclip terug in de bevestigingsgaten om zodoende de vrijgekomen gaten af te dichten tegen lekkages.
4. Demonteer aan de rechterzijde het sleepoog (deze komt te vervallen). Demonteer de aan de linkerzijde het sleepoog (deze komt te vervallen) maar monteer de bevestigingsbouten van dit sleepoog in de onderzijde van de chassisbalk terug. (dit zijn namelijk ook tegelijkertijd de bumperbevestigings-bouten).
5. Demonteer de uitlaat-ophangbeugel.  
Verwijder aan de onderzijde de afdichttopjes die overeenkomen met de gaten "A".
6. Verwijder aan de binnenzijde de vloerbekleding zodat de bodemplaat vrijkomt voor het plaatsen van de kontraplatten.  
Verwijder de anti-dreun-mat t.p.v. de kontraplatten.
7. Leg de kontraplatten "1" en "2" in de kofferruimte bij de bestaande gaten en plaats de bouten M10x120.
8. Monteer nu achtereenvolgens de steunen "3" en "4" samen met de afstandsbusen "5" via de onderzijde bij de gaten "A" met de veerringen en moeren M10.
9. Monteer de bouten M12x1,25x40 samen met de uitlaatbeugel bij de gaten "B" en monteer deze bouten ook bij de gaten "C" inclusief veer- en sluitringen. LET OP : bouten nog niet vastzetten.
10. Monteer de dwarsbalk tussen de beide zijsteunen t.p.v. de gaten "D" met de bouten M12x35 inkl. veerringen en moeren.
11. Monteer de bumper aan de trekhaak bij gat "E" met de bestaande bevestigingsclip.
12. Monteer kogelstang "6" bij de gaten "F" samen met de stekkerdoosplaat "7" d.m.v. de bouten M12x70 inkl. veerringen en moeren M12.  
LET OP: De kentekenplaat moet volledig zichtbaar zijn indien de trekhaak niet gebruikt wordt, verwijder daarom indien nodig de kogelstang.
13. Zet de trekhaak vast. Hierbij de volgende aanhaalmomenten hanteren:  
M10 - 46 Nm  
M12 - 79 Nm  
M12x1,25- 87 Nm  
Het is noodzakelijk om na ca. 1000 km gebruik de boutverbindingen na te trekken (volgens gegeven aanhaalmomenten).
14. Bescherm de kabelboom aan de binnenzijde t.p.v. de kontraplatten.  
Monteer de kentekenplaat terug en herplaats de binnenbekleding.
15. Bosal kan niet aansprakelijk worden gesteld voor enig gebrek in het produkt zoals veroorzaakt door de schuld of door welk onoordeelkundig gebruik ook van de gebruiker of een persoon voor wie hij aansprakelijk is (art. 185, lid 2 N.B.W.).

## 027621 ANBAUANWEISUNG

1. Die Anhängervorrichtung auspacken und die Befestigungsteile auf Vollständigkeit überprüfen. Im Bereich der Befestigungspunkte den Unterbodenschutz entfernen.
2. Zur Montage dieser Anhängervorrichtung ist es nicht notwendig, den Stoßfänger abzunehmen oder einen Ausschnitt vorzunehmen.
3. Schrauben Sie das Kennzeichen ab und demontieren Sie an der Unterseite in der Mitte die Stoßfängerverstärkung. Anschließend die kleine Schraube und den Befestigungsclip wieder an den Befestigungslöchern anbringen, damit die zurückbleibenden Löcher gegen eindringendes Wasser verschlossen werden.
4. Entfernen Sie die Abschleppöse auf der rechten Seite (wird nicht mehr benötigt). Entfernen Sie die Abschleppöse auf der linken Seite (wird nicht mehr benötigt), setzen Sie jedoch die Befestigungsschraube dieser Öse wieder in die Unterseite des Chassisträgers ein (diese dienen auch zur Befestigung des Stoßfängers).
5. Nehmen Sie die Auspuff-Aufhängung ab.  
Entfernen Sie auf der Unterseite die Dichtungsstöpsel, deren Position den Löchern "A" entspricht.  
Entfernen Sie die Lärmdämmmatte an den Konterplatten.
7. Setzen Sie die Konterplatten "1" und "2" an den vorhandenen Löchern in den Kofferraum und drehen Sie die Schrauben M10x120 ein.
8. Montieren Sie nun nacheinander die Halterungen "3" und "4" zusammen mit den Distanzhülsen "5" von unten an den Löchern "A" mit Hilfe der Federringe und Muttern M10.
9. Montieren Sie die Schrauben M12x1,25x40 zusammen mit der Auspuff-Aufhängung an den Löchern "B" und setzen Sie diese Schrauben auch in die Löcher "C" ein, mit Federringen und Unterlegscheiben. ACHTUNG: Schrauben noch nicht anziehen.
10. Montieren Sie mit Hilfe der Schrauben M12x35 einschl. Federringen und Muttern die Querhalterung zwischen den beiden Seitenhalterungen an den Löchern "D".
11. Befestigen Sie den Stoßfänger mit dem vorhandenen Befestigungsclip bei "E" an der Zugvorrichtung.
12. Montieren Sie die Kugelstange "6" zusammen mit der Steckdosenhalteplatte "7" mit Hilfe der Schrauben M12x70 einschl. Federringen und Muttern M12 an den Löchern "F". ACHTUNG: das Kennzeichen darf außerhalb des Hängerbetriebs nicht abgedeckt werden. Entfernen Sie daher bei Bedarf die Kugelstange.
13. Die Anhängervorrichtung ausrichten und alle Schrauben mit folgenden Drehmomenten anziehen:  
M10 -46 Nm  
M12 -79 Nm  
M12x1,25 -87 Nm  
Nach ca. 1000 km die Bolzenverbindungen, wie angegeben, nachziehen.
14. Schützen Sie den Kabelbaum an der Innenseite bei den Konterplatten.  
Schrauben Sie das Kennzeichen wieder an und setzen Sie die Innenverkleidung wieder ein.
15. Für einen Mangel am Produkt, der durch den Fahrzeughalter oder eine andere Person aufgrund unsachgemäßer Benutzung verursacht wurde, übernimmt Bosal keine Haftung. (art. 185 lid 2 N.B.W.)

## 027621 FITTING INSTRUCTIONS

1. Unpack the tow bar and check its contents against the parts list. If necessary, remove the underseal from around the fitting points of the frame members.
2. To install this tow bar it is not necessary to remove the bumper, or to make a recess in the bumper.
3. Remove the license plate and remove in the middle the bumper reinforcement bracket at the lower side. Remount the fixation bolt and fixation clip in the existing holes to prevent leakage.
4. Remove the towing ring of the RH-side (this can be discarded).  
Remove also the towing ring of the LH-side (this can be discarded), but re-install the fixation bolts in the lower side of the chassis (these are also fixation bolts of the bumper).
5. Remove the rearmost exhaust mounting bracket.  
Remove the cover caps on the lower side of the chassis, for the fixation holes "A" .
6. Remove the floor cover so that the floor panel is free for placing the backing plates.  
Remove the anti noise mat at the position of the backing plates.
7. Put the backing plates "1" and "2" at the existing holes and place the bolts M10x120.
8. Mount brackets "3 " and "4" together with spacers "5" from the lower side at holes "A" with spring washers and nuts M10.
9. Mount bolts M12x1,25x40 with spring- and plain washers, together with the exhaust bracket at holes "B". Also mount bolts M12x1,25x40 with spring- and plain washers at holes "C".  
ATTENTION: do not tighten bolts at this stage yet.
10. Mount the cross bar between the two side stays at the holes "D" with bolts M12x35 including spring washers and nuts.
11. Mount the bumper on the cross bar with the existing mounting clip at hole "E".
12. Mount ball "6" and socket holder "7" at holes "F" with bolts M12x70 including spring washers and nuts M12. ATTENTION: when the towbar is not in use, the license plate must be fully visible.  
Remove the towing neck if necessary.
13. Secure the towbar using a torque-wrench. Torque the bolts as follows:  
M10 -46 Nm  
M12 -79 Nm  
M12x1,25 -87 Nm  
After about 1000 km use, re-tighten the bolts and nuts to the specified torque.
14. Protect the cable harness on the inside at the position of the backing plates.  
Re-install the license plate and re-install the floor cover.
15. Bosal cannot be held responsible for any defects in the product caused by fault or by any injudicious use whatever of the user or a person he is liable for. (sect. 185, art. 2 N.B.W.)

## 027621 DESCRIPTION DU MONTAGE

1. Séparer les différents éléments d'attelage. Enlever le mastic de protection autour des points de fixation.
2. Il n'est pas nécessaire pour le montage de cet attelage, de déposer le pare-chocs ou d'y réaliser une découpe.
3. Déposer la plaque d'immatriculation et déposer du dessous, au centre, le renfort pare-chocs. Fixer ensuite l'écrou et le gousset de fixation dans les trous, afin de refermer ces trous et de les étanchéiser.
4. Déposer sur le côté droit l'anneau de remorquage (qui ne sera plus reposé).  
Déposer sur le côté gauche l'anneau de remorquage (qui ne sera plus reposé), mais reposer les vis de cet anneau dans la partie inférieure du longeron du véhicule (car elles servent en même temps à fixer le pare-chocs).
5. Démontez la bride de suspension du silencieux d'échappement. Oter les obturateurs de la partie inférieure correspondant aux trous "A".
6. Oter le tapis du coffre de l'intérieur pour dégager la plaque de fond et y poser les contre-plaques.  
Oter le tapis anti-vibrations au niveau des contre-plaques.
7. Positionner les contre-plaques "1" et "2" dans le coffre du véhicule au niveau des trous existants et poser les vis M10/120.
8. Fixer successivement les supports "3" et "4", puis les entretoises "5" et du dessous au niveau des trous "A" à l'aide des rondelles coniques et des écrous M10.
9. Fixer les vis M12x1,25x40 et la bride de suspension au niveau des trous "B" et fixer ces vis également aux trous "C" à l'aide des rondelles coniques et des rondelles plates.  
ATTENTION : ne pas encore bloquer les vis.
10. Fixer la traverse entre les deux supports latéraux au niveau des trous "D" à l'aide des vis M12x35, des rondelles coniques et des écrous M12.
11. Fixer le pare-chocs à l'attelage au niveau du trou "E" à l'aide du gousset de fixation existant.
12. Fixer la rotule "6" et la support de prise "7" au niveau des trous "F" à l'aide des vis M12x70, des rondelles coniques et des écrous M12. ATTENTION : quand vous ne tractez pas, démonter la rotule si elle masque la plaque d'immatriculation du véhicule, car celle-ci doit être visible.
13. Fixer l'attelage. Bloquer l'ensemble de la boulonnerie aux couples de serrage suivants:  
M10 -46 Nm  
M12 -79 Nm  
M12x1,25 -87 Nm  
Il est conseillé de vérifier le serrage de toute la boulonnerie après 1000 Km de traction.
14. Assurer de l'intérieur la protection du faisceau de câbles au niveau des contre-plaques.  
Reposer la plaque d'immatriculation et les garnitures intérieures.
15. Bosal décline toute responsabilité concernant des défauts éventuels de cet attelage qui seraient causés par une mauvaise utilisation. Seul l'utilisateur est responsable.

## 027621 INSTRUCCIONES DE MONTAJE

1. Sacar las piezas y el material de sujeción incluidos del gancho de remolque. Si procede, retirar el pegamento existente en los puntos de sujeción.
2. Para el montaje de este gancho de remolque no hace falta desmontar el parachoques ni efectuar un vaciado.
3. Desmontar la placa de matrícula y en la parte inferior, en el centro, el refuerzo del parachoques, y montar después de nuevo el perno y el clip de fijación en los orificios de fijación para tapar los orificios que han quedado libres y evitar así las goteras.
4. Desmontar a la derecha la argolla de remolque (ya no se utiliza).  
Desmontar a la izquierda la argolla de remolque (ya no se utiliza), pero montar de nuevo los pernos de fijación de la misma en la parte inferior del larguero del chasis (son al mismo tiempo los pernos de fijación del parachoques).
5. Desmontar la abrazadera de suspensión del tubo de escape. Retirar en la parte inferior las cápsulas de cierre que coinciden con los orificios "A".
6. Retirar en la parte interior la alfombra del piso, de modo que la chapa del suelo quede libre para la colocación de las contrachapas.  
Retirar la esterilla antirresonante del sitio donde se colocarán las contrachapas.
7. Colocar las contrachapas "1" y "2" en el maletero, en los orificios existentes, y colocar los pernos M10x120.
8. Montar sucesivamente los soportes "3" y "4" junto con los tubos distanciadores "5" desde la parte inferior en los orificios "A" con los aros elásticos y tuercas M10.
9. Montar los pernos M12x1,25x40 junto con la abrazadera del tubo de escape en los orificios "B" y montar dichos pernos también en los orificios "C", con inclusión de aros elásticos y arandelas. ATENCION: aún no enroscar los pernos.
10. Montar la travesía entre los dos soportes laterales, en los orificios "D", con los pernos M12x35, con inclusión de aros elásticos y tuercas.
11. Montar el parachoques en el gancho de remolque, en el orificio "E", con el clip de fijación existente.
12. Montar la barra de la bola "6" en los orificios "F" junto con la placa del enchufe "7" por medio de los pernos M12x70, con inclusión de aros elásticos y tuercas M12. ATENCION: La placa de matrícula debe ser visible en toda la superficie si no va a utilizarse el gancho. De ser necesario, retirar la barra de la bola.
13. Fijar el gancho de remolque. Atenerse aquí a los siguientes pares de apriete:  
M10 -46 Nm  
M12 -79 Nm  
M12x1,25 -87 Nm  
Cada 1000 km de uso es necesario comprobar las conexiones del perno (según los pares de apriete dados).
14. Proteger el haz de cables por dentro, donde se encuentran las contrachapas.  
Montar de nuevo la placa de matrícula y el guarnecido interior.
15. Bosal no asume responsabilidad de ningún tipo por defectos en el producto causados por o debidos a un uso imprudente, tanto por parte del usuario como de cualquier persona bajo su responsabilidad (art. 185, párrafo 2 N.B.W. (Código Civil Holandés)).

## 027621 MONTAGEVEJLEDNING

1. Fjern de dele og monteringsmaterialer, der sidder på trækkrogen. Eventuelt kit på fastgørelsespunkterne fjernes.
2. For at montere denne trækkrog er det ikke nødvendigt at afmontere kofangeren eller at lave en udsikring.
3. Afmonter nummerpladen og afmonter i midten på undersiden ligeledes kofangerafstivningen og genanbring derefter bolten og monteringsklipsen i monteringshullerne for at undgå lækage.
4. Afmonter slæbekrogen i højre side (denne bliver overflødig).  
Afmonter nu slæbekrogen i venstre side (denne bliver også overflødig), men genanbring denne slæbekrogs bolte på undersiden af chassisvingerne. (Disse er også kofangerens monteringsbolte).
5. Afmonter udstødningsrørets bageste ophængsbøjle.  
Fjern tætningspropperne på undersiden, som svarer til hullerne "A".
6. Fjern gulvbeklædningen, så bundpladen bliver frigjort til placering af monteringsstykkerne.  
Fjern anti-støbelægningen, hvor monteringsstykkerne sidder.
7. Læg monteringsstykkerne "1" og "2" oven på de allerede udborede huller og skru boltene M10x120 i.
8. Monter nu støtterne "3" og "4" sammen med afstandsbøsningerne "5" via undersiden i hullerne "A" med fjederskiver og bolte M10.
9. Monter boltene M12x1,25x40 sammen med udstødningsrørets ophængsbøjle i hullerne "B" og monter også disse bolte i hullerne "C" inklusiv fjeder- og planskiver. BEMÆRK: boltene må ikke skrues fast endnu.
10. Monter tværvangen mellem de to sidestøtter i hullerne "D" med boltene M12x35 inkl. fjederskiver og møtrikker.
11. Monter kofangeren på trækkrogen i hul "E" med den eksisterende monteringsklips.
12. Monter kuglestangen "6" i hullerne "F" sammen med stikdåsepladen "7" vha. af boltene M12x70 inkl. fjederskiver og møtrikker M12. BEMÆRK: Nummerpladen skal altid være helt synlig, når trækkrogen ikke er i brug. Er dette ikke tilfældet, fjernes kugledelen.
13. Fastgør trækkrogen. Følgende momenter skal iagttages:  
M10 -46 Nm  
M12 -79 Nm  
M12x1,25 -87 Nm  
Det er nødvendigt at efterspænde møtrikkerne efter ca. 1000 km.
14. Beskyt kabelbundet på indersiden hvor monteringsstykkerne er placeret.  
Monter nummerpladen igen og genanbring bagagerummets beklædning.
15. Bosal kan ikke gøres ansvarlig for mangler ved produktet, der er opstået som følge af skyld eller ukyndig anvendelse af brugeren eller en person, som han er ansvarlig for (§ 185, stk. 2 N.B.W. (hollandsk privatret)).

## 027621 MONTERINGSVEILEDNING

1. Fjern vedlagte deler og festemateriell fra tilhengerfestet. Fjern eventuelt kitt som måtte befinne seg på festepunktene.
2. Når dette tilhengerfestet skal monteres, er det ikke nødvendig å demontere støtfangeren eller å lage en utsparing i den.
3. Skru av bilens registreringsskilt. På undersiden av bilen, midt på, demonteres støtfangerforsterkningen. Deretter settes skruen og festeklemmen tilbake i monteringshullene, for på den måten å tette igjen hullene og hindre lekkasjer.
4. Demonter slepefestet på høyre side (dette skal ikke brukes på nytt). Demonter slepefestet på venstre side (dette skal ikke brukes på nytt), men sett skruene til dette slepefestet tilbake i undersiden av understellbjelken (dette er nemlig også samtidig festeskrueene for støtfangeren).
5. Demonter opphengsbøylen til eksosrøret. På undersiden fjernes tetningspluggene som stemmer overens med hullene «A».
6. Fjern gulvbekledningen inne i bagasjerommet slik at bunnplaten avdekkes for kontraplatene settes på plass. Fjern den lyddempende matten der platene skal plasseres.
7. Plasser kontraplatene «1» og «2» i bagasjerommet ved de allerede eksisterende hullene og sett på plass skruene M10x120.
8. Monter nå i rekkefølge støttene «3» og «4» sammen med avstandshylsene «5» fra undersiden ved hullene «A», ved hjelp av fjærskiver og mutre M10.
9. Monter skruene M12x1,25x40 sammen med bøylen til eksosrøret ved hullene «B», og monter disse skruene også ved hullene «C», inklusive fjærskiver og planskiver. OBS: Ikke trekk til skruene ennå.
10. Monter tverrbejken mellom de to sidestøttene ved hullene «D» ved hjelp av skruer M12x35, inklusive fjærskiver og mutre.
11. Monter støtfangeren til tilhengerfestet ved hullet «E» ved hjelp av den gamle festeklemmen.
12. Monter stanga med trekk-kulen «6» ved hullene «F», sammen med plata for stikk-kontakten «7», ved hjelp av skruene M12x70, inklusive fjærskiver og mutre M12. OBS: Bilens registreringskilt må være fullstendig synlig når tilhengerfestet ikke er i bruk. Om nødvendig må stanga med trekk-kulen demonteres
13. Fest tilhengerfestet. Bruk i den forbindelse følgende tilstrammingsmomenter:

M10 -46 Nm	M12 -79 Nm	M12x1,25 -87 Nm
------------	------------	-----------------

Det er nødvendig å etterstramme boltforbindelsene etter ca. 1000 km (i henhold til de oppgitte tilstrammingsmomentene).
14. Beskytt den innvendige kabelstammen ved kontraplatene. Monter tilbake bilens registreringskilt og legg den innvendige gulvbekledningen på plass igjen.
15. Bosal kan ikke stilles ansvarlig for noen mangel ved produktet som kan forårsakes av skjødesløs eller ukyndig bruk. Ansvar er brukerens eget (paragraf 185, ledd 2 i den nederlandske sivilrettslige lovboken).

## 027621 ASENNUSOHJEET

1. Pura vetokoukkupakkaus ja tarkista listasta, että kaikki asennuksessa tarvittavat osat löytyvät. Jos tarpeellista poista alustansuojaus kiinnityskohdista.
1. Asennuksen yhteydessä ei tarvitse irrottaa puskuria, eikä puskuria tarvitse leikata.
3. Irrota rekisterikilpi ja puskurin törmäyksenvaimennintuki alaosasta. Asenna rekisterikilven ruuvit ja muovitulpat takaisin paikalleen.
4. Irrota hinaussilmukka oikealta puolelta. (Hinaussilmukkaa ei enää tarvita)
5. Irrota takimmaisien äänenvaimentajan kiinnike. Irrota muoviset suojanastat rungon alaosasta, reikien "A" kohdalta.
6. Irrota lattian suojus niin että lattia on vapaa asentaaksesi tukilevyt. Irrota äänieriste ja aseta tukilevyt.
7. Asenna tukilevyt "1" ja "2" valmiina oleviin reikiin M10x120 pulteilla.
8. Asenna raudat "3" ja "4" yhdessä holkien "5" kanssa alapuolelta reikiin "A" jousirenkaat ja mutterit.
9. Asenna pultit M12x1,25x40 yhdessä jousirenkaiden ja alusrenkaiden yhdessä pakoputken kannakkeen kanssa reikiin "B". Asenna myös pultit M12x1,25x40 yhdessä jousirenkaiden ja alusrenkaiden kanssa reikiin "C". Huomio: älä kiristä vielä.
10. Asenna vetokoukun runko paikalleen reikiin "D", käyttäen M12x35 pultteja, jousirenkaita ja muttereita.
11. Asenna puskuuri vetokoukun runkoon mukana olevalla asennus kiinnikkeellä "E".
12. Asenna kuulaosa "6" ja pistorasian pidin "7" reikiin "F" M12x70 pulteilla, jousirenkailla ja muttereilla M12. Huomio: kun vetokoukkaa ei käytetä, tulee rekisterikilven näkyä. Kuulaosa irrotettava kun ei vedetä.
13. Kiristä seuraaviin momentteihin:

M10 -46 Nm	M12 -79 Nm	M12x1,25 -87 Nm
------------	------------	-----------------

Tuhammen kilometrin jälkeen kiristys tarkistettava.
14. Suojaa sähkösarjaa sisäpuolelta tukirautojen kohdalta. Asenna rekisterikilpi ja tavaratilanmatto takaisin paikalleen.
15. Bosalia ei voida pitää vastuullisena aine- tai henkilövahingoista, jotka johtuvat väärästä asennuksesta tai väärästä käytöstä (artikla 185 kohta 2 NBW).

## 027621 MONTERINGSINSTRUKTION

1. Packa upp monteringsssatsen och kontrollera innehållet mot detaljbeskrivning. Om det behövs tag bort underredsmassa runt monteringspunkterna i bagageutrymmet och under bilen.
2. För montering av denna dragkrok behöver stötfångaren inte demonteras och ingen öppning sågas.
3. Demontera nummerskylten och demontera mitt på undersidan stötfångarstaget. Sätt sedan tillbaka skruven och monteringsklämman i de nu frikomna monteringshålen så att de tätas mot läckage.
4. Demontera bogseringsöglan till höger (denna förfaller). Demontera bogseringsöglan till vänster, även denna förfaller men sätt här tillbaka monteringssskruvarna i chassibalkens undersida (dessa håller nämligen även stötfångaren på plats).
5. Demontera avgasrørets upphängningsbygel. Avlägsna från undersidan tätningspropparna som överensstämmer med hålen "A".
6. Avlägsna golvbeklädnaden inuti bilen så att golvplåten blir fri för placering av motbrickorna. Avlägsna ljuddämpningsmattan där motbrickorna ska ligga.
7. Lägg motbrickorna "1" och "2" vid de befintliga hålen i bagageutrymmet och placera skruvarna M10x120.
8. Montera nu i tur och ordning stagen "3" och "4" tillsammans med distansbussningarna "5" via undersidan vid hålen "A" med fjäderbrickorna och muttrarna M10.
9. Montera skruvarna M12x1,25x40 tillsammans med avgasrørets bygel vid hålen "B" och montera dessa skruvar även vid hålen "C", inklusive fjäder- och planbrickor. OBS: drag inte åt skruvarna ännu.
10. Montera tvärbalken mellan de båda sidostagen vid hålen "D" med skruvarna M12x35, inklusive fjäderbrickor och muttrar.
11. Montera stötfångaren vid dragkroken vid hålet "E" med den befintliga monteringsklämman.
12. Montera kulstängen "6" vid hålen "F" tillsammans med kontaktplattan "7" med skruvarna M12x70, inklusive fjäderbrickor och muttrar M12. OBS: Nummerskylten måste vara väl synlig när dragkroken inte används, avlägsna därför om det behövs kulstängen.
13. Montera dragkroken. Spänn med momentnyckel enligt följande:

M10 -46 Nm	M12 -79 Nm	M12x1,25 -87 Nm
------------	------------	-----------------

Det är nödvändigt att dra åt bultarna igen efter ungefär 1000 km körning (enligt angivna momentangivelser).
14. Skydda kabelbunten på insidan vid motbrickorna. Sätt tillbaka nummerskylten och lägg tillbaka innerbeklädnaden.
15. Bosal kan inte ställas till ansvar för fel på produkten som orsakats av användaren eller genom omdömeslöst bruk av produkten av användaren eller en person som han bär ansvar för (art. 185, paragraf 2 i den nederländska civilrättsbalken).

## 027621 NÁVOD K MONTÁŽI

1. Podle příloženého seznamu zkontrolovat jednotlivé součásti tažného zařízení. Pokud je to nezbytné, odstranit ze styčných bodů v zavazadlovém prostoru ochranný prostředek.
2. Pro instalaci tohoto tažného zařízení není třeba odmontovat nárazník nebo dělat výřez v nárazníku..
3. Odmontovat SPZ a odmontovat ze středu nárazníku vyztužný držák na spodní straně. Odstranit fixační šroub a fixační kolíček v nynějších otvorech jako prevenci proti zmiizení.
4. Odmontovat tažný kroužek na pravé straně (ten můžete vyhodit). Odmontovat také kroužek na levé straně (ten můžete také vyhodit), ale přeinstalujte fixační šrouby ve spodní části podvozku (ty jsou také fixačními body nárazníku).
5. Odmontovat zadní držák výfuku. Pro fixační otvory „A“ odejmout krytky na spodní straně podvozku
6. Odstranit koberec tak, že panel podlahy je prázdný pro umístění protidestiček. Odstranit ucpávky, které jsou v místech protidestiček.
7. Vložit protidestičky „1“ a „2“ do nynějších otvorů a našroubovat šrouby M10x120.
8. Přepevnit držáky „3“ a „4“ společně s trubičkami „5“ ze spodní strany do otvorů „A“ spolu s pružnými podložkami a maticemi M10.
9. Přepevnit šrouby M12x1,25x40 spolu s pružnými a plochými podložkami dohromady s držákem výfuku do otvorů „B“. Také přepevnit šrouby M12x1,25x40 spolu s pružnými a plochými podložkami do otvorů „C“. POZOR! Šrouby ještě neutahovat.
10. Přepevnit příčník mezi dvě postranní opěrky do otvorů „D“ pomocí šroubů M12x35 včetně pružných podložek a matic.
11. Přepevnit nárazník na příčník pomocí již existujícího montážního kolíku v otvoru „E“.
12. Přepevnit kouli „6“ a držák zásuvky „7“ do otvorů „F“ pomocí šroubů M12x70 včetně pružných podložek a matic M12. POZOR! Když není tažné zařízení použito, SPZ musí být plně viditelná.
13. Tažné zařízení zabezpečit utažením všech šroubů. Hodnoty točivého momentu

M10 -46 Nm	M12 -79 Nm	M12x1,25-87 Nm
------------	------------	----------------

Po ujetí zhruba 1000 km dotáhnout všechny šrouby a matice na výše uvedené hodnoty točivého momentu.
14. Chránit potažení kabelu na vnitřní straně v místě protidestiček. Umístit zpět SPZ a koberec.
15. Firma Bosal nenese zodpovědnost za jakoukoliv závadu na výrobku způsobenou nesprávným zacházením ze strany uživatele nebo další zodpovědné osoby.