

# Trekhaken-attelages-Anhängevorrichtungen-towbars



VW Golf III 1992-1997

VW Golf III+IV Cabrio 1992-2002

Ref. 0334



**GDW Ref. 0334**

**EEC APPROVAL N° : e6\*94/20\*0033\*00**

D/	8,10	: KN
S/	75	: kg
Max. →	1500	: kg

**GDW nv - Hoogmolenwegel 23 - B-8790 Waregem**

**TEL. 32 (0) 56/604212 (5) - FAX 32 (0) 56/600193**

Email: [gdw@gdwtowbars.com](mailto:gdw@gdwtowbars.com) - Website <http://www.gdwtowbars.com>



VW Golf III 1992-1997

VW Golf III+IV Cabrio 1992-2002

Ref. 0334

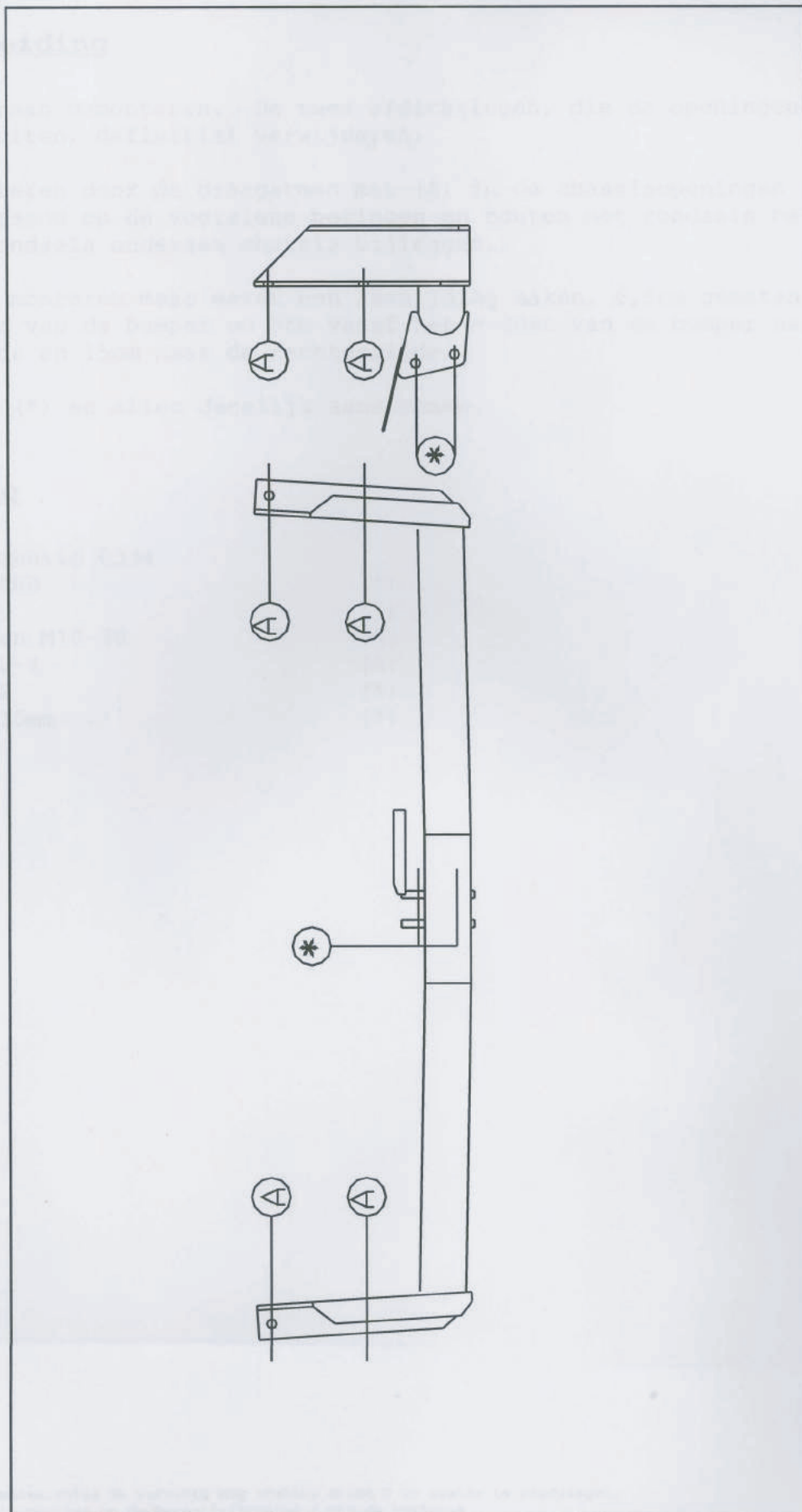





VW Golf III 1992-1997  
VW Golf III+IV Cabrio 1992-2002  
Ref. 0334



### Montagehandleiding

- 1) Bumper achteraan demonteren. De twee afdichtingen, die de openingen in chassis afsluiten, definitief verwijderen.
- 2) Trekhaak monteren door de draagarmen met (A) in de chassisopeningen te plaatsen, passend op de voorziene boringen en bouten met rondsels bevestigen. Rondsels onderaan chassis bijleggen.
- 3) Bumper terug monteren maar eerst een insnijding maken, 6,5cm gemeten vanaf de rand van de bumper en 3cm vanaf het midden van de bumper naar de linkerzijde en 15cm naar de rechterzijde.
- 4) Monteren van (\*) en alles degelijk aanspannen.

### Samenstelling

1 trekhaak referentie 0334	
1 bolstang T45M000	(*)
4 bouten M12-70	(*)
4 bouten + moeren M10-30	(A)
4 rondsels 40-12-4	(A)
4 borgmoeren M12	(*)
4 borgrondels 10mm	(*)
1 veiligheidsschakel (800053)	(*)

N.B.

---  
Voor de MAX. Toegestane massa, welke uw voertuig mag trekken, dient U uw dealer te raadplegen.  
Verwijder eventueel de bitumenlaag op de bevestigingsplaats van de trekhaak.

Opgepast bij het boren dat men geen remleiding; electriciteitsdraden of brandstofleidingen beschadigt.



VW Golf III 1992-1997  
VW Golf III+IV Cabrio 1992-2002  
Ref. 0334



**Notice de montage**

- 1) Démonter le pare-chocs. Démonter les deux capuchons qui couvrent les ouvertures dans le châssis définitivement.
- 2) Monter l'attelage avec les bras dans les ouvertures du châssis avec les points convenant sur les forages et mettre les boulons et les rondelles. Mettre les rondelles à l'en-dessous du châssis.
- 3) Avant de remettre le pare-chocs il faut faire une découpe de 6,5cm mesuré à partir du bord du pare-chocs et 3cm mesuré du milieu au côté gauche, 15cm au côté droit.
- 4) Monter le (\*) et bien fixer le tout.

**Composition**

1 attelage référence 0334	
1 tige-boule T45M000	(*)
4 boulons M12-70	(*)
4 boulons + écrous M10-30	(A)
4 rondelles 40-12-4	(A)
4 écrous de sécurité M12	(*)
4 rondelles de sécurité 10mm	(A)
1 anneau de sécurité (800053)	(*)

**Remarque**

-----  
Pour le poids de traction maximum autorisé de votre voiture, consulter votre concessionnaire.  
Enlever la couche de bitume ou d'anti-tremblement qui recouvre éventuellement les points de fixation.



VW Golf III 1992-1997  
VW Golf III+IV Cabrio 1992-2002  
Ref. 0334



### Fitting instructions

- 1) Disassemble the bumper in the rear. Permanently remove the two caps which stop the openings in the chassis.
- 2) Assemble the tow bar by placing the supporting arms with (A) in the chassis openings matching on the provided drillings and fasten the bolts with the washers. Place the washers at the botton of the chassis.
- 3) Re-assemble the bumper but first make an incision of 6,5cm measured as from the lower rim of the bumper and 3cm as from the middle of the bumper to the left side and 15cm to the right side.
- 4) Assemble (\*) and tighten everything firmly.

### Composition

1 tow bar reference 0334	
1 ball T45M000	(*)
4 bolts M12-70	(*)
4 bolts + nuts M10-30	(A)
4 washers 40-12-4	(A)
4 security nuts M12	(*)
4 security washers 10mm	(A)
1 security shackle (800053)	(*)

#### Note

-----  
Please consult your cardealer, or owners manual for the max. Permissible towing mass.  
Remove any bitumen coating on the fastening position for the tow bar.  
When drilling, be carefull not to damage any brake lines, electrical wiring or feul lines.





VW Golf III 1992-1997  
VW Golf III+IV Cabrio 1992-2002  
Ref. 0334



### Anbauanleitung

- 1) Stoßstange hinten lösen. Die zwei Abdichtungen womit den Chassisöffnungen abgedicht sind, endgültig entfernen.
- 2) Der Anhängerkupplung montieren, so daß die beide Seiten (A) in die Chassisöffnungen schieben auf die vorhandene Löcher. Bolzen mit Ritzel befestigen. Ritzel gegen Unterseite chassis beilegen.
- 3) Stoßstange wieder montieren, aber zuerst ein Stückchen ausschneiden : 6,5cm tief x16cm breit. Die Kugelstange montieren und alles fest anschrauben.
- 4) Die steckdose montieren mit dem Deckel nach unten aufdrehend, sonst soll noch ein Ausschnitt mehr gemacht werden.

### Zusammenstellung

- |                                   |     |
|-----------------------------------|-----|
| 1 Anhängerkupplung Nummer 0334    |     |
| 1 Kugelstange T45M000             | (*) |
| 4 Bolzen M12-70                   | (*) |
| 4 Bolzen + Muttern M10-30         | (A) |
| 4 Ritzel 40-12-4                  | (A) |
| 4 Sicherheitsmutter M12           | (*) |
| 4 Sicherheitsritzeln 10mm         | (*) |
| 1 Sicherheitskettenglied (800053) | (*) |

#### Hinweise

-----  
Die Maximale Anhängelast ihres Fahrzeuges können Sie im Fahrzeugschein oder im Benutzerhandbuch nachlesen.  
Im Bereich der Anlageflächen muß Unterbodenschutz und Antiröhmaterial entfernt werden.  
Vor dem Bohren prüfen, Daß keine, dort eventuell Leitungen beschädigt werden können.

Trekhaken -attelages  Towbars - Anhängervorrichtungen

Bouten - boulons - Bolts - Bolzen DIN931/DIN933/DIN7991  
Kwaliteit - Qualité - Quality - Qualität 8.8

M6-----10.8Nm of 1.1kgm	M8-----25.5Nm of 2.60kgm	M10-----52.0Nm of 5.30kgm
M12-----88.3Nm of 9.0kgm	M14-----137 Nm of 14.0kgm	M16-----211 Nm of 21.5kgm
M22-----265 Nm ok 27kgm		

Signé

GDW

Entwurf

GDW

*Ontwerp*

**G D W**  

---

*Designed by*

**G D W**  

---

*Signé*

**G D W**  

---

*Entwurf*

**G D W**  

---