

N°: 1134

Mazda
Type : Demio

ZEC nr : e6*94/20*0159*01
Valeur-D-vaarde : 6.70 KN
Valeur-S-vaarde : 50 kg
Max. → : 1250 kg

Model : 1999 →

Composition

Samenstelling		Composition	
1	trekhaak ref.1134	1	attelage ref.1134
1	bolstang T44K000	1	tige-boule T44K000
6	bouten M10-30 + moeren	(B-C)	6 boulons M10-30 + écrous
2	bouten M12-70	(*)	2 boulons M12-70
2	bouten M14-50 + moeren	(A)	2 boulons M14-50 + écrous
2	rondzels 50-15-4	(A)	2 rondelles 50-15-4
6	borgrondzels 10mm	(B-C)	6 rondelles de sécurité 10mm
2	borgmoeren M12	(A)	2 rondelles de sécurité 14mm
1	monteerstuk (-i)	(*)	2 écrous de sécurité M12
1	monteerstuk (-j)	(A-B)	1 pièce de montage (-i)
1	monteerstukken (-k)	(A-B)	1 pièce de montage (-j)
2	opnuitsstukken (-m)	(C)	2 pièces de montage (-k)
1	veiligheidschakel 800,053	(A)	2 pièces de montage (-m)
		(*)	1 anneau de sécurité 800,053

Tous les boulons et les écrous : qualité 8.8

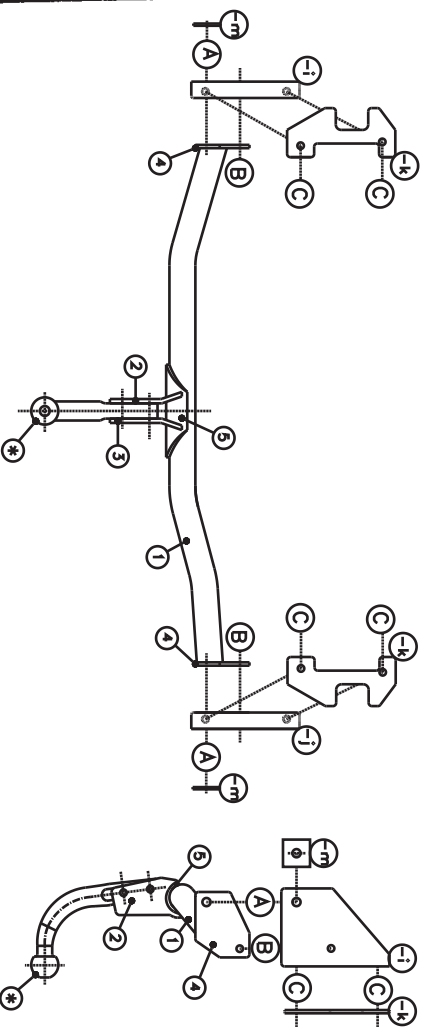

Mazda Demio 1999

Montagehandleiding

- 1/ Vloerbekleding in de kofferruimte wegnemen en de uitlaat achteraan uit de rubbers nemen.
- 2/ Monter de stukken (-i) en (-j) met de punten (A) en (B) op de trekhaak, plaats bij (B) de bouten met de moeren aan de binnenzijde van de trekhaak, niets aanspannen.
- 3/ Breng de trekhaak met de punten (A) tussen de sleepogen en met (C) tegen de grondplaat van de kofferruimte, breng bij (A) de afstandsplaatjes (-m) tussen de stukken (-i en -j) en de sleepogen aan, breng de bouten in en plaats de rondzels aan de buitenzijde van de sleepog.
- 4/ Boor de punten (C) door tot in de kofferruimte met dia. 10,5mm, plaats in de kofferruimte de monteerstukken (-k) zodat deze de chassis overlappen. Alle bouten indrengen en alles degelijk aanspannen.
- 5/ Monteren van (+) en degelijk aanspannen, uitlaat terug in de rubbers hangen en vloer bekleding terugplaatsen.

Manuel de montage

- 1/ Enlever la couverture du fond du coffre et détacher l'échappement des caoutchoucs.
- 2/ Monter les pièces de montage (-i) et (-j) avec les points (A) et (B) sur l'attelage, placer aux points (B) les boulons et écrous à l'intérieur de l'attelage mais ne rien serrer. Ne pas mettre aux points (A) les boulons.
- 3/ Placer l'attelage avec le points (A) entre les anneaux de traction et avec (C) contre la plaque du fond du coffre, mettre aux points (A) les épaisseur (-m) entre les anneaux de traction et les pièces de montage (-i et -j), mettre les boulons et placer les rondelles à l'extérieur de l'anneau de traction.
- 4/ Forer les points (C) jusqu'au coffre avec diam. 10,5 mm, placer dans le coffre les pièces de montage (-k) du façon qu'ils couvrent le chassis. Mettre tous les boulons et bien serrer.
- 5/ Monter le (+) et bien fixer le tout. Remonter l'échappement dans les caoutchoucs et remettre la couverture du fond du coffre.

TREKHAKEN  ATTELAGES

GDM N.V.
Hoogmolenweg 1 23
B-8790 WARSGEM
Tel. 32 (0) 56/60.42.12
Fax 32 (0) 56/60.01.93