



ZEC nr : E6\*94/20\*0160\*00

Waarde-D-waarde : 7.20 KM

Waarde-S-waarde : 60 kg

Max. : 1300 kg

Volkswagen

N° : 1174

Type : New Beetle

Model : 1999-.....

**Samenstelling**

- 1 trekhaak ref.1174
- 1 bolstaak T45M000 of T36M000
- 2 bouten M8-20 + moeren
- 4 bouten M10-35
- 2 bouten M12-70
- 4 rondzels 40-12-4
- 2 borgmoeren M12
- 4 borgrondzels 8mm
- 4 borgrondzels 10mm
- 1 stekkerdoosplaat (-f)
- 1 monterstuk (-e)

**Compositie**

- |                                 |       |
|---------------------------------|-------|
| 1 atelajage ref.1174            | (*)   |
| 1 tige-boule T45M000 ou T36M000 | (f-e) |
| 2 boulons M8-20 + écrous        | (A)   |
| 4 boulons M10-35                | (*)   |
| 2 boulons M12-70                | (A)   |
| 4 rondelles 40-12-4             | (*)   |
| 2 écrous de sécurité M12        | (f-e) |
| 2 rondelles de sécurité 8mm     | (A)   |
| 4 rondelles de sécurité 10mm    | (f-e) |
| 1 plaque de prise (-f)          | (A)   |
| 1 pièce de montage (-e)         | (-f)  |

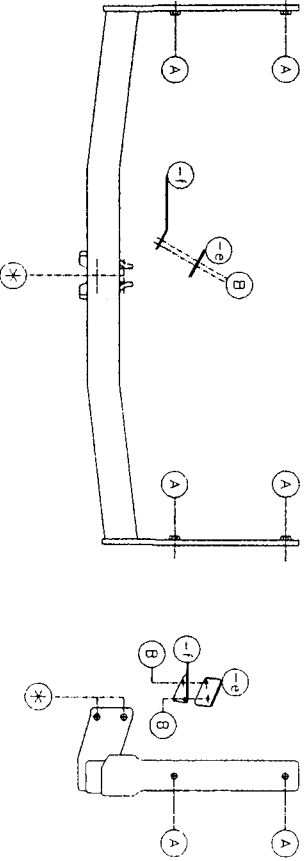

**TREKHAKEN gdl ATTUAGES**

GMW N.V.  
 Hoogmolenwegel 23  
 B-8790 WAREGEM  
 Tel. 32 (0) 56/60.42.12  
 Fax 32 (0) 56/60.01.93



Volkswagen New Beetle '99



**Montagehandleiding**

- 1/ Bumper en spatborden demonteren, verwijder definitief de metalen stootbalk achteraan het voertuig.
  - 2/ Breng de draagarmen van de trekhaak met de punten (A) in de openingen achteraan het koetswerk in de chassisbalken, in de buitenzijde van de chassisbalken zijn de boringen reeds voorzien maar deze zijn afgedicht met kleefband (dij. moet je verwijderen).
  - 3/ Schuif de trekhaak tot tegen het koetswerk en breng bij (A) de bouten en rondzels in. Plaats de T45 of T36 en breng ook daar de bouten in en alles degelijk aanspannen (zowel de bouten van de trekhaak als de bouten van de bolstaak).
  - 4/ Voor men de bumper terugplaatst moet men een insnijding maken in het midden volgens het bijgeleverde sjabloon. Plaats de bumper en spatborden terug.
  - 5/ De stekkerdoosplaat wordt gemonteerd op de bak van het reservewiel naast de uitlaat.
- Manuel de montage**
- 1/ Démontez le pare-choc et les gardes-boue. Enlever définitivement les butoirs à l'arrière du véhicule.
  - 2/ Placer les points (A) des bras-porteurs de l'attelage dans les ouvertures situées derrière la carrosserie dans les poutres du châssis. Du côté extérieur des poutres du châssis, les trous ont déjà été forés, et sont recouverts par du papier-collant qu'il faut enlever.
  - 3/ Pousser l'attelage contre la carrosserie et placer les boulons et pignons sur les points (A). Placer le T45 ou T36 en serrant bien les boulons. (Les boulons de l'attelage et ceux de la tige-roule)
  - 4/ Avant de replacer le pare-choc, il faut faire une découpe dans le milieu, suivant le plan indiqué ci-joint. Ensuite, replacer le pare-choc et les gardes-boue.
  - 5/ La prise doit être montée sur le logement de la roue de secours, à côté du pot d'échappement.

**N.B.**  
 Voor de max. toegestane aanhaalkracht van uw auto mag trekken, dient u uw dealer te raadplegen.  
 Verwijder eventueel de bitumenlaag op de bevestigingsplaats van de trekhaak.  
 Opgelapst bij het boren dat men geen remleiding of elektrischeleidingen beschadigt.  
 Het is niet toegestaan de bumper te vervangen.  
 Pour le poids de traction maximum autorisé de votre voiture, consultez votre concessionnaire.  
 Enlever la couche de bitume ou d'anti-réflexion qui recouvre éventuellement les points de fixation.



VW New Beetle '99

Ref. 1174

GENERAL INSTRUCTIONS:

MUST BE KEPT IN THE VEHICLE

Fitting :

- Make sure that the tow bar has not been damaged during transport and it is the right reference for the vehicle.
- Read the fitting instruction before starting and follow them very precisely during the fitting.
- Present the tow bar under the car first to check if all points are right.
- If holes have to be drilled, check that no wires can be damaged, remove all soundproofing material, clean and protect the drilled holes with an anticorrosive product.
- If the vehicle is equipped with special bumpers (sport or tuning parts ...) first contact the technical service of GDW to be sure that the tow bar can be fitted.

Guarantee :

- The indicated towing weight, "D" and "S" values may not be exceeded
- The tow bar has to be checked after 1.000 km and every year :
  - o All bolts should be checked and retightened if necessary
  - o Repair any damage to the paint finish
  - o Replace any damaged components
  - o Parts of the detachable tow bars must be kept well greased.

Use :

- If the towing ball covers the number plate or the fog light, it must always be removed when no trailer is used.

WICHTIGE RATSCHLÄGE:

IN FAHRZEUG BEWAHREN

Montage :

- Vor Anfang von Montage muss Anhängerkupplung auf Transportschade kontrolliert werden.
- Aufmerksam Anbauanleitung zu Rate sehen. Alle Anweisungen sollen gefolgt werden.
- Erst Anhängerkupplung auf Fahrzeug präsentieren, danach montieren.
- Vor dem Bohren von Löchern, nachprüfen ob anwesende Kabels nicht beschädigt werden können. Dröhnschutz und Unterbodenschutz entfernen. Gebohrte Löcher und Karosserieteilen mit eine Korrosionfeste Farbe behandeln.
- Falls Fahrzeug keine Standardstoßstangen hat (spezielle Serie, Sportausführungen, Tuning ...), muß Aussparung nachprüfen. Im Zweifelsfall, GDW kontaktieren.

Garantie :

- Die angegeben max. Anhängelast, "D" en "S" Wert, möchten nicht hinüberschritten werden.
- Nach 1.000 Km gebrauch und wenigstens 1 Mal pro Jahr muss Anhängerkupplung nachgeprüft werden ;
  - o Alle Bolzenverbindungen nachprüfen und nachziehen falls nötig.
  - o Beschädigung an Farbe wiederherstellen.
  - o Falls Anhängerkupplung durch eine Extreme Belastung getroffen wird muss diese ersetzt werden.
  - o Die Interne Teile von abnehmbar System einfetten.

Gebrauch :

- Falls Kugel von Anhängerkupplung Kennzeichen oder Nebelscheinwerfer ganz oder zum Teil bedeckt muß diese, wann nicht gebraucht, entfernt werden.

midden bumper

le milieu du pare-chocs

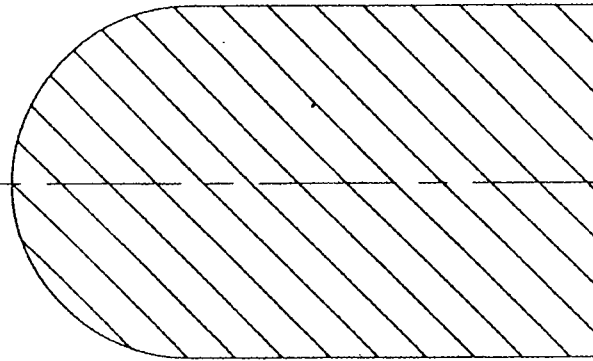

rand van de bumper

le bord du pare-chocs