



EBC nr : E4*94/20*1576*00

Valleur-D-waarde : 8.20KN

Valleur-S-waarde : 65Kg

Max. : 1600Kg

Mitsubishi
Type : Pinin

N° : 1223

Model : 2000 -

Samenstelling

- | | | | |
|-------------------------------|------------|--------------------------------|------------|
| 1 trekhaak ref.1223 | (*) | 1 attelage ref.1223 | (*) |
| 1 bolstang T44D15 of T36L115 | (A-B) | 1 tige-boule T44D15 ou T36L115 | (A-B) |
| 6 bouten M12-35/1.25 | (C) | 6 boulons M12-35/1.25 | (C) |
| 2 bouten M12-40 | (C') | 2 boulons M12-40 | (C') |
| 2 bouten M12-40 + moeren | (*) | 2 boulons M12-40 + écrous | (*) |
| 2 bouten M12-70 | (*) | 2 écrous de sûreté M12 | (*) |
| 2 borgmoeren M12 | (*) | 2 rondelles de sûreté 12mm | (*) |
| 10 borgrondeels 12mm | (A-B-C-C') | 10 rondelles de sûreté 12mm | (A-B-C-C') |
| 6 rondels 40-12-4 | (A-B) | 6 rondelles 40-12-4 | (A-B) |
| 1 monteerstuk (-e) | (C-C') | 1 pièce de montage (-e) | (C-C') |
| 1 monteerstuk (-f) | (C-C') | 1 pièce de montage (-f) | (C-C') |
| 1 monteerstuk (-g) | (C-C') | 1 pièce de montage (-g) | (C-C') |
| 1 monteerstuk (-h) | (C-C') | 1 pièce de montage (-h) | (C-C') |
| 1 veiligheidschakel (800.053) | (*) | 1 anneau de sécurité (800.053) | (*) |

Compositie

- | | |
|--------------------------------|------------|
| 1 tige-boule T44D15 of T36L115 | (A-B) |
| 6 boulons M12-35/1.25 | (C) |
| 2 boulons M12-40 | (C') |
| 2 boulons M12-40 + écrous | (*) |
| 2 écrous de sûreté M12 | (*) |
| 2 rondelles de sûreté 12mm | (*) |
| 10 rondelles de sûreté 12mm | (A-B-C-C') |
| 6 rondelles 40-12-4 | (A-B) |
| 1 pièce de montage (-e) | (C-C') |
| 1 pièce de montage (-f) | (C-C') |
| 1 pièce de montage (-g) | (C-C') |
| 1 pièce de montage (-h) | (C-C') |
| 1 anneau de sécurité (800.053) | (*) |

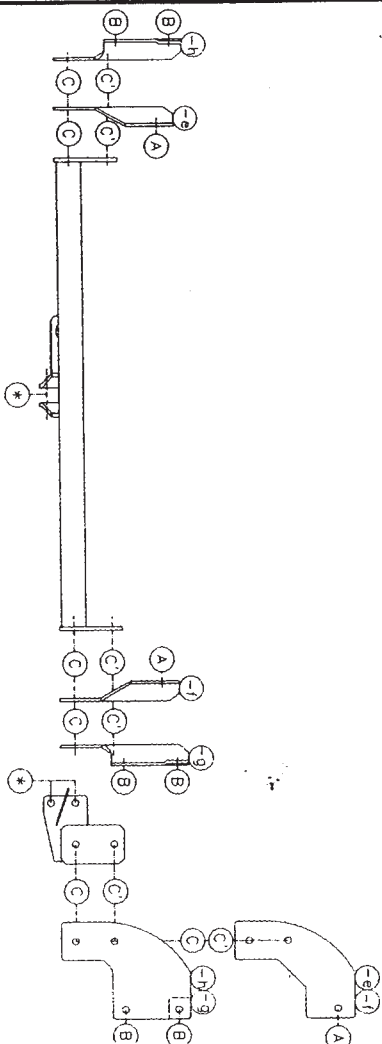

Mitsubishi Pinin '2000



Montagehandleiding

- 1/ Demonteer de uitlaat achteraan en verwijder definitief de bouten van het sleepoog aan de linkerkant.
- 2/ Plaats de monteerstukken (-g) rechts en (-h) links aan de buitenzijde van het chassis met de punten (B) op de voorziene schroefboringen (zie foto 1,2). Breng bij de punten (C) al de bouten in de opening, doch nog niets aanspannen. Plaats nu de monteerstukken (-e) links en (-f) rechts aan de binnenzijde van de chassisbalk met de punten (A) op de voorziene schroefboringen (zie foto 3,4), en de punten (C) en (C') passen op de punten (C) en (C') van de monteerstukken (-g) en (-h), bouten en rondels indringen, doch nog niets aanspannen.
- 3/ Maak nu in de onderkant en in het midden van de bumper een insnijding van 50mm breed en 15mm gemeten vanaf de onderrand. (zie bijgevoegde tekening)
- 4/ Plaats nu de trekhaak met de punten (C) en (C') op de punten (C) en (C') van de reeds gemonteerde stukken (-e), (-f), (-g) en (-h), bouten en rondels indringen en alles degelijk aanspannen.
- 5/ Plaats de uitlaat terug. Monteren van (*) en degelijk aanspannen.

Manuel de montage

- 1/ Démontez l'échappement arrière et supprimez les boulons de l'anneau de traction du côté gauche.
- 2/ Placer les pièces de montage (-g) à droite et (-h) à gauche à l'extérieur du chassis avec les points (B) sur les forages filetés prévus (photo 1,2). Mettre aux points (C) tous les boulons dans l'ouverture mais ne rien serrer. Placer les pièces de montage (-e) à gauche et (-f) à droite à l'intérieur de la poutre de chassis avec les points (A) sur les forages filetés prévus (photo 3,4) et les points (C) et (C') conveniement avec les points (C) et (C') des pièces de montage (-g) et (-h), mettre les boulons et rondelles mais ne rien serrer.
- 3/ Faire une découpe dans l'en-dessous du pare-chocs au milieu de 50 mm en largeur et 15 mm à partir du bord. (Voir dessin)
- 4/ Placer l'attelage avec les points (C) et (C') sur (C) et (C') des pièces de montage (-e), (-f), (-g) et (-h), mettre les boulons et rondelles et bien serrer.
- 5/ Remonter l'échappement. Monter le (*) et bien fixer le tout.

GMV N.V.
 Hoogmolenwegel 23
 B-8790 WARBEREN
 Tel. 32(0)56/60.42.12
 Fax 32(0)56/60.01.93

TREKHAKEN gdlv ATTELAGES

M.B.11
 Voor de max. toegestane massa, welke uw auto mag trekken, dient u uw dealer te raadplegen. Verwijder eventueel de bitumenlaag op de bevestigingsplaats van de trekhak.
 Opgesat bij het boren dat men geen remleiding of elektriciteitsdraden beschadigt.
Remmering!
 Pour le poids de traction maximum autorisé de votre voiture, consultez votre concessionnaire. Enlever la couche de bitume ou d'anti-tremblement qui recouvre éventuellement les points de fixation.
 Veillez en percent à ne pas endommager les conduites de frein et de carburant.

mitsuiding bumper

kloupe du pare-chocs

Midden bumper

Millieu du pare-chocs

onderwand bumper

bord du pare-chocs

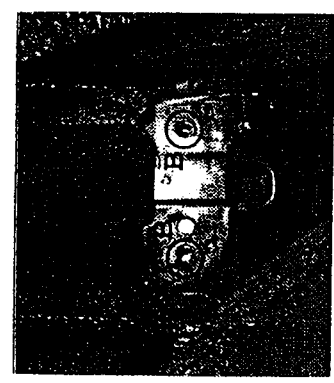
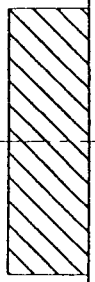

Foto/photo 1

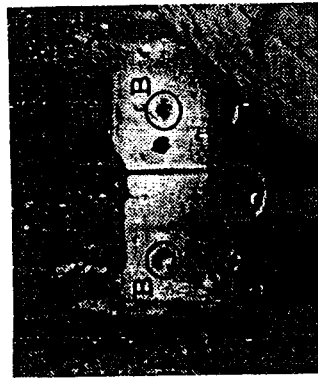

Foto/photo 2

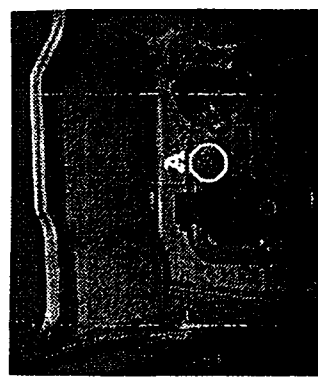

Foto/photo 3

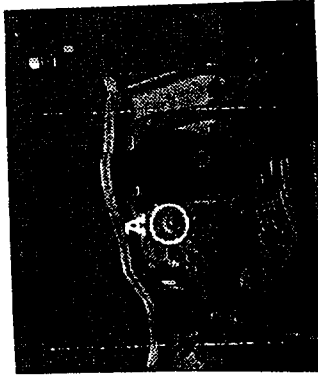

Foto/photo 4



Mitsubishi Pinin '00

Ref. 1223

GENERAL INSTRUCTIONS:

MUST BE KEPT IN THE VEHICLE

Fitting:

- Make sure that the tow bar has not been damaged during transport and it is the right reference for the vehicle.
- Read the fitting instruction before starting and follow them very precisely during the fitting.
- Present the tow bar under the car first to check if all points are right.
- If holes have to be drilled, check that no wires can be damaged, remove all soundproofing material, clean and protect the drilled holes with an anticorrosive product.
- If the vehicle is equipped with special bumpers (sport or tuning parts...) first contact the technical service of GDW to be sure that the tow bar can be fitted.

Guarantee:

- The indicated towing weight, "D" and "S" values may not be exceeded
- The tow bar has to be checked after 1.000 km and every year :
 - o All bolts should be checked and retightened if necessary
 - o Repair any damage to the paint finish
 - o Replace any damaged components
 - o Parts of the detachable tow bars must be kept well greased.

Use:

- If the towing ball covers the number plate or the fog light, it must always be removed when no trailer is used.

WICHTIGE RATSCHLÄGE:

IN FAHRZEUG BEWAHREN

Montage:

- Vor Anfang von Montage muss Anhängerkupplung auf Transportschade kontrolliert werden.
- Aufmerksam Anbauanleitung zu Rate ziehen. Alle Anweisungen sollen gefolgt werden.
- Erst Anhängerkupplung auf Fahrzeug präsentieren, danach montieren.
- Vor dem Bohren von Löchern, nachprüfen ob anwesende Kabels nicht beschädigt werden können.
- Dröhmschutz und Unterbodenschutz entfernen. Gebohrte Löcher und Karosserieteilen mit eine Korrosionfeste Farbe behandeln.
- Falls Fahrzeug keine Standardstoßstangen hat (spezielle Serie, Sportausführungen, Tuning ...), muß Ausspannung nachprüfen. Im Zweifelsfall, GDW kontaktieren.

Garantie:

- Die angegeben max. Anhängelast, "D" en "S" Wert, möchten nicht hinüberschritten werden.
- Nach 1.000 Km gebrauch und weinigtens 1 Malh pro Jahr muss Anhängerkupplung nachgeprüft werden.
 - o Alle Bolzenverbindungen nachprüfen und nachziehen falls nötig.
 - o Beschädigung an Farbe wiederherstellen.
 - o Falls Anhängerkupplung durch eine Extreme Belastung getreift werd muss diese ersetzt werden.
 - o Die Interne Teile von abnehmbar System einfeiten.

Gebrauch:

- Falls Kugel von Anhängerkupplung Kennzeichen oder Nebelscheinwerfer ganz oder zum Teil bedeckt muß diese, wann nicht gebraucht, entfernt werden.