



Kia Rio
2000 -



GDW Ref. 1267

EEC APPROVAL N°: e6*94/20*0264*00

$\begin{matrix} \text{max} \downarrow \text{kg} \\ \text{---} \text{car} \end{matrix} \times \begin{matrix} \text{max} \downarrow \text{kg} \\ \text{---} \text{trailer} \end{matrix}$	$\times 0,00981 \leq 6,40 \text{ kN}$
$\begin{matrix} \text{max} \downarrow \text{kg} \\ \text{---} \text{car} \end{matrix} + \begin{matrix} \text{max} \downarrow \text{kg} \\ \text{---} \text{trailer} \end{matrix}$	
s/	$= 50 \text{ kg}$
Max. --- trailer	$= 1100 \text{ kg}$

GDW nv - Hoogmolenwegel 23 - B-8790 Waregem
TEL. 32(0)56 60 42 12(5) - FAX. 32(0)56 60 01 93
 Email: gdw@gdwtowbars.com - Website: www.gdwtowbars.com



Kia Rio
2000 - 2002
Ref. 1267

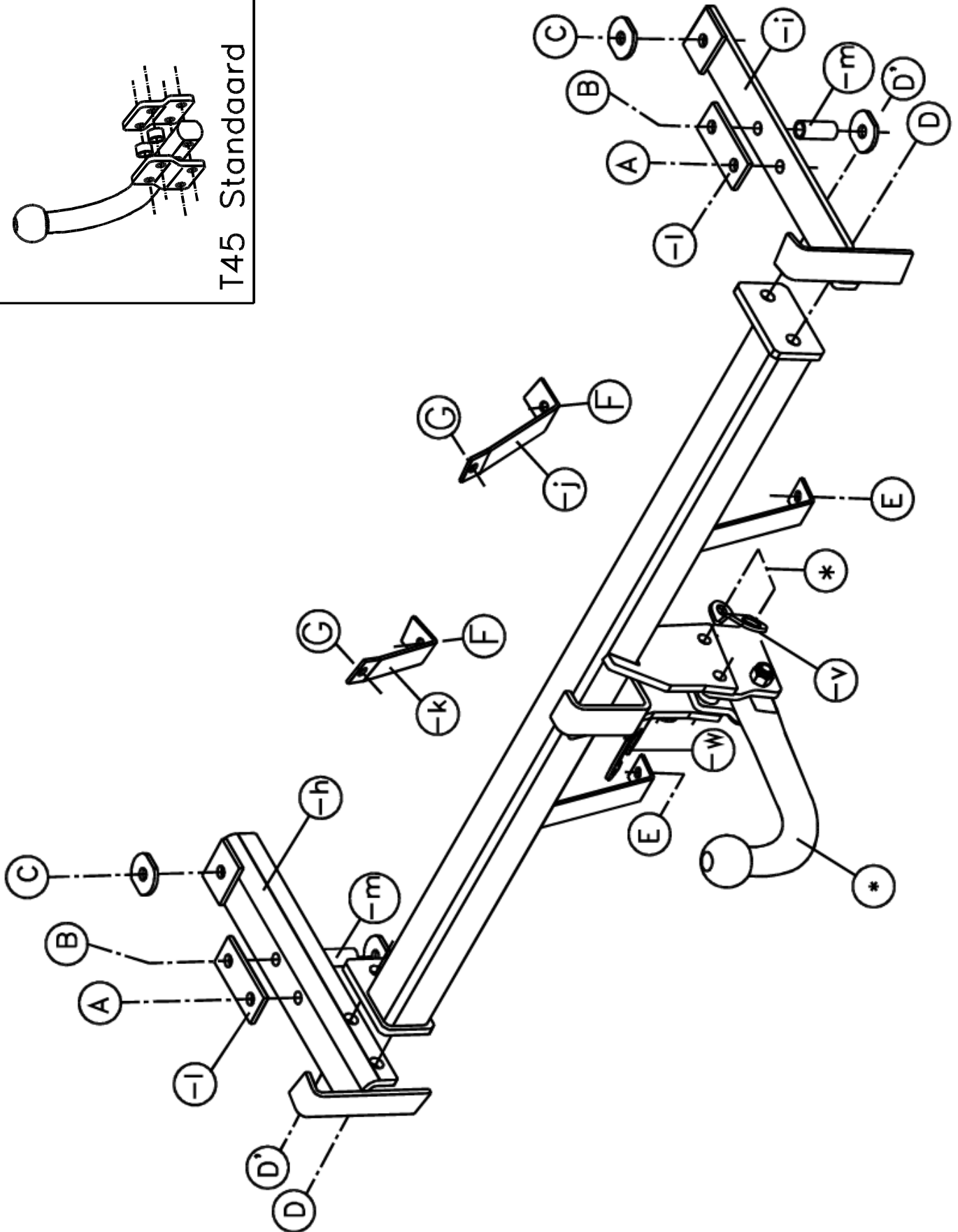
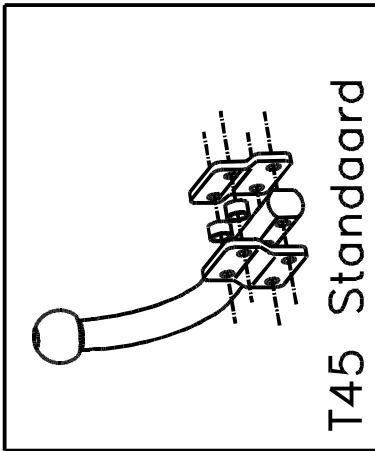



Kia Rio
2003 -
Ref. 1267

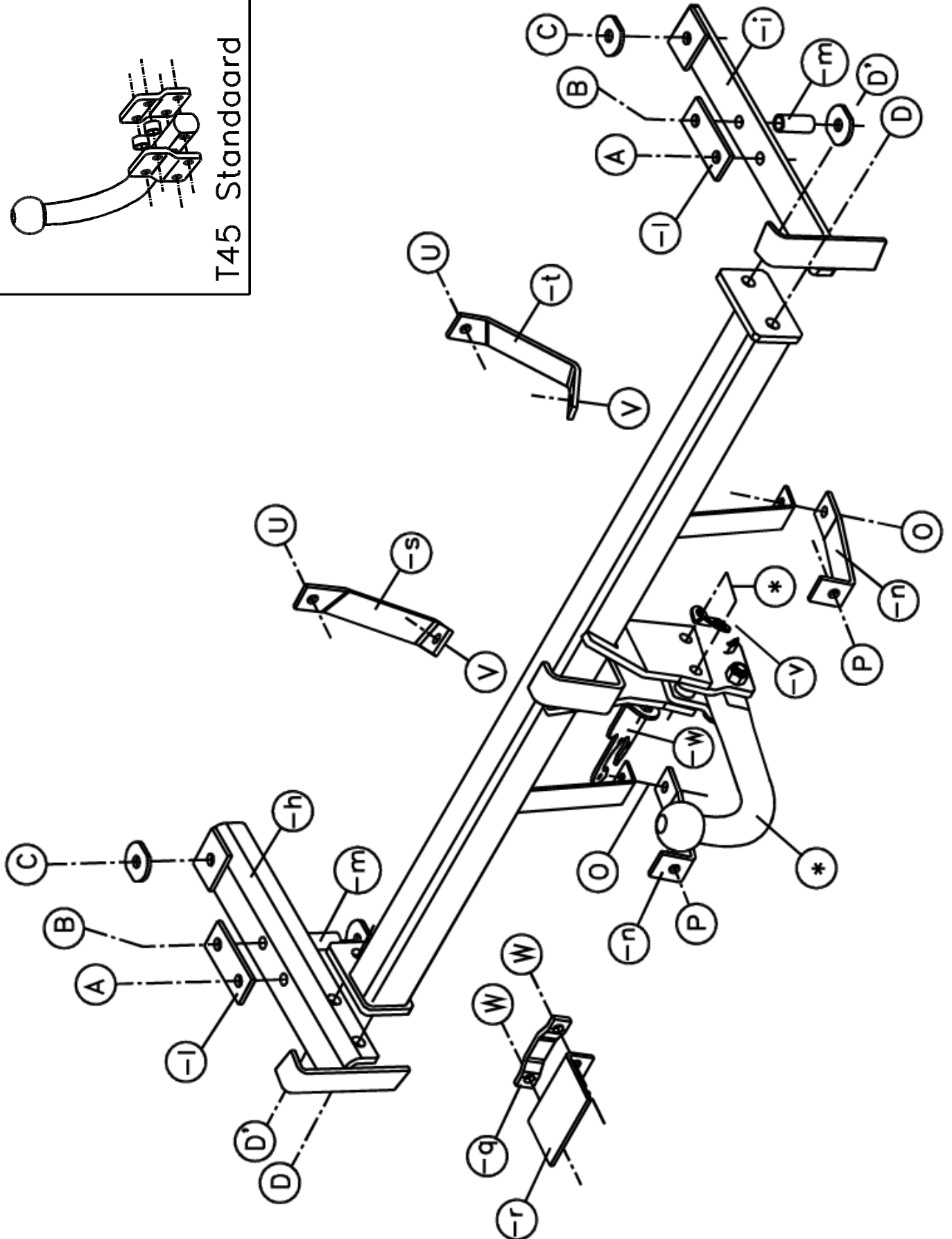
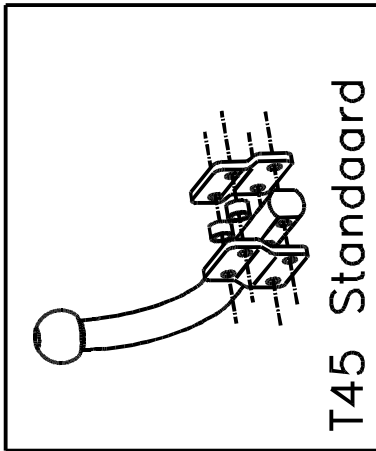



Kia Rio

2000 -

Ref. 1267

Montagehandleiding

- 1) Demonteer de achterlichtunits en de bumper. Neem de binnen- en vloerbekleding weg uit de koffer en verwijder definitief de metalen stootbalk uit de bumper.
- 2) Schuif de monterstukken (-h) en (-i) achteraan in de openingen van de chassisbalken zodat de punten (A) en (B) komen te passen met de boringen waar de stootbalk was vastgemaakt. Punt (C) is eveneens voorzien maar afgedekt door de bitumenlaag. Verwijder deze bitumenlaag op de plaats van de bevestiging. Plaats bij (A) en (B) de monterplaatjes (-l) en breng de bouten in. Bij (B) moet het buisje (-m), via de grote opening onderaan, in de chassisbalk geplaatst worden. Breng de nodige bouten, rondsels en moeren aan bij (A), (B) en (C) en zet handvast.
- 3) Plaats de trekhaak tussen de 2 monterstukken (-h) en (-i) zodat de punten (D) en (D') van de trekhaak komen te passen met die van de monterstukken. Breng de nodige bouten, rondsels en moeren aan en span nu alles goed aan volgens de aanhaalmomenten.

Voor de voertuigen van 2000 - 2002

- Maak, in de onderzijde van de bumper, een insnijding volgens bijgeleverde schets 1. Maak de kunststoffen stootbalk vast met tape aan de trekhaak en monteer de bumper terug in de originele positie.
- Monteer de 2 bumpersteunen (-j) en (-k) met de punten (F) op de hoekbevestiging van de bumper (waarmee hij was vastgemaakt aan de stootbalk) en met punt (G) op de voorziene boring in de koetswerkplaat van het voertuig. Breng de bouten in en span goed aan.

Voor de voertuigen vanaf 2003

- Maak, in de onderzijde van de bumper, een insnijding volgens bijgeleverde schets 2. Werk de stootbalk uit ter hoogte van de bevestiging op de hoeken van de trekhaak (zie foto 1).
 - Plaats de 2 bumpersteunen (-n) met de punten (O) op de trekhaak, breng de bouten, rondsels en moeren aan en zet handvast (zie foto 2). Plaats de monterstukken (-r) en (-q) op de middensteun van de trekhaak (zie foto 3), breng de bouten, rondsels en moeren aan en span goed aan. Plaats vervolgens de hoeksteunen (-s) en (-t) met punt (U) op de voorziene boring in de koetswerkplaat van het voertuig (zie foto 4). Breng de bouten in en zet handvast.
 - Plaats de bumper terug in zijn originele positie en schroef vervolgens de bouten van (O) en (U) goed aan.
- 4) Monteer de achterlichtunits terug. Monteren van de bolstang (*) samen met de veiligheidsschakel en de stekkerdooshouder en aanspannen volgens de aanhaalmomenten.

Samenstelling

1 trekhaak referentie 1267			
1 bolstang T45H000	(*)	4 rondsels 40x35x12x4	(B-C)
4 bouten M12x70	(*)	6 bouten M8x25	(G-O-U-W)
		6 borgrondsels M8	(G-O-U-W)
4 borgmoeren M12	(*)	6 moeren M8	(G-O-U-W)
2 monterschelpjes T45	(*)	2 rondsels $\varnothing 25 \times 8,4 \times 2 \text{mm}$	(G-U)
2 tussenbuisjes T45	(*)	2 monterbuisjes (-m)	(B)
1 veiligheidsschakel (-v)	(*)	2 monterplaatjes (-l)	(A-B)
4 bouten M12x35	(D-D')	1 monterstuk (-j) en 1 monterstuk (-k)	(G-F)
4 borgrondsels M12	(D-D')	1 monterstuk (-h) en 1 monterstuk (-i)	(A-B-C-D-D')
2 moeren M12	(D')	2 monterstukken (-n)	(O-P)
4 bouten M10x35	(A-C)	1 monterstuk (-s) en 1 monterstuk (-t)	(U-V)
2 bouten M10x80	(B)	1 monterstuk (-q)	(W)
6 borgrondsels M10	(A-B-C)	1 monterstuk (-r)	(W)
2 moeren M10	(B)	1 stekkerdooshouder (-w)	(*)

Alle bouten en moeren : kwaliteit 8.8

N.B.

Voor de maximum toegestane massa welke uw voertuig mag trekken dient U uw dealer te raadplegen.

Verwijder eventueel de bitumenlaag op de bevestigingsplaats van de trekhaak.

Opgepast bij het boren dat men geen remleiding, elektriciteitsdraden of brandstofleidingen beschadigt.



Kia Rio

2000 -

Réf. 1267

Notice de montage

- 1) Démontez les phares arrière et le pare-chocs. Enlever le tapis de sol ainsi que le revêtement des parois du coffre et supprimer définitivement le butoir métallique du pare-chocs.
- 2) Glissez les pièces de montage (-h) et (-i) par les ouvertures à l'arrière, dans les poutres du châssis de sorte que les points (A) et (B) s'adaptent aux forages où le butoir était fixé. Le point (C) est déjà prévu mais est couvert par la couche de bitume. Supprimez cette couche sur la place de fixation. Placer chez (A) et (B) les plaquettes de montage (-l) et introduire les boulons. Placer chez (B) la tube (-m) dans la poutre du châssis par la grande ouverture à l'arrière. Introduire les boulons, les rondelles et les écrous en (A), (B) et (C) mais ne pas encore serrer.
- 3) Ensuite, mettez l'attelage entre les 2 pièces de montage (-h) et (-i) de sorte que les points (D) et (D') de l'attelage s'adaptent aux points des pièces de montage. Introduire les boulons, les rondelles et les écrous nécessaires et bien fixer le tout selon la tension.

Pour les véhicules de 2000 - 20002

- Faire une entaille dans le côté inférieur du pare-chocs selon l'esquisse 1. Fixer le butoir en matière plastique avec une bande plastique à l'attelage et remonter le pare-chocs.
- Monter les 2 supports pare-chocs (-j) et (-k) avec les points (F) sur les fixations aux coins du pare-chocs (avec lequel il était fixé au butoir) et avec point (G) sur le forage prévu de la plaque de la carrosserie du véhicule. Introduire les boulons et bien fixer.

Pour les véhicules à partir de 2003

- Faire une découpe dans le côté inférieur du pare-chocs selon l'esquisse 2 ci-jointe. Mettre le butoir au point à l' hauteur de la fixation sur les coins de l'attelage (voir photo 1).
 - Placer les 2 supports pare-chocs (-n) avec les points (O) sur l'attelage, introduire les boulons, les rondelles et les écrous mais ne pas serrer (voir photo 2). Placer les pièces de montage (-r) et (-q) sur le support au milieu de l'attelage (voir photo 3), introduire les boulons, les rondelles et les écrous et bien fixer le tout. Placer les supports de coin (-s) et (-t) avec point (U) sur le forage prévu dans la plaque de la carrosserie du véhicule (voir photo 4). Introduire les boulons mais ne pas serrer.
 - Replacer le pare-chocs et visser ensuite bien les boulons de (O) et (U)
- 4) Remonter les phares arrière. Monter la tige-boule (*) avec l'anneau de sécurité et le porteur bloc multiprise et fixer selon la tension.

Composition

1 attelage référence 1267			
1 tige-boule T45H000	(*)	4 rondelles 40x35x12x4	(B-C)
4 boulons M12x70	(*)	6 boulons M8x25	(G-O-U-W)
		6 rondelles de sûreté M8	(G-O-U-W)
4 écrous de sûreté M12	(*)	6 écrous M8	(G-O-U-W)
2 pièces de montage T45	(*)	2 rondelles ø25x8,4x2mm	(G-U)
2 tubes T45	(*)	2 tubes de montage (-m)	(B)
1 anneau de sécurité (-v)	(*)	2 plaquettes de montage (-l)	(A-B)
4 boulons M12x35	(D-D')	1 pièce de montage (-j) et 1 pièce de montage (-k)	(G-F)
4 rondelles de sûreté M12	(D-D')	1 pièce de montage (-h) et 1 pièce de montage (-i)	(A-B-C-D-D')
2 écrous M12	(D')	2 pièces de montage (-n)	(O-P)
4 boulons M10x35	(A-C)	1 pièce de montage (-s) et 1 pièce de montage (-t)	(U-V)
2 boulons M10x80	(B)	1 pièce de montage (-q)	(W)
6 rondelles de sûreté M10	(A-B-C)	1 pièce de montage (-r)	(W)
2 écrous M10	(B)	1 porteur bloc multiprise (-w)	(*)

Tous les boulons et les écrous : qualité 8.8

Remarque

Pour le poids de traction maximum autorisé de votre voiture, consultez votre concessionnaire.
Enlever la couche de bitume ou d'anti-tremblement qui recouvre éventuellement les points de fixation.



Kia Rio

2000 -

Ref. 1267

Fitting instructions

- 1) Disassemble the rear-light units and the bumper. Remove the inner coating and the floorcovering in the trunk and permanently remove the metal buffer beam.
- 2) Shove the mounting piece (-h) and (-i) through the openings in the rear, in the chassis beams so that the points (A) and (B) match the drillings where the buffer beam was attached. Point (C) is already provided but is covered by the bitumen coating. Remove this coating on the place of fastening.
Place by (A) and (B) the mounting slices (-l) and insert the bolts. Place by (B) the tube (-m) in the chassis beam through the big opening in the rear. Place the necessary washers but do not tighten yet. Insert by points (A), (B) and (C) the necessary bolts, washers and nuts but do not tighten.
- 3) Place afterwards the towbar between the 2 mounting pieces (-h) and (-i) so that the points (D) and (D') of the towbar match those of the mounting pieces. Insert the necessary bolts, washers and nuts and tighten everything firmly as on tension.

For vehicles from 2000-20003

- Make an incision in the underside of the bumper as on sketch 1 enclosed. Fasten the synthetic buffer beam with adhesive tape on the towbar and re-assemble the bumper.
- Assemble the 2 bumper supports (-j) and (-k) with the points (F) on the corner fixation of the bumper (with which it was fixed on the buffer beam) and with point (G) on the provided drilling in the body work plate of the vehicle. Insert the bolts and tighten firmly.

For vehicles as from 2003

- Make an incision in the underside of the bumper as on sketch 2 enclosed. Work out the buffer beam on a level with the fixation of the corners of the towbar (see photo 1).
 - Place the 2 bumper supports (-n) with the points (O) on the towbar, insert the bolts, washers and nuts but do not tighten (see photo 2). Place mounting pieces (-r) and (-q) on the support in the middle of the towbar (see photo 3), insert the bolts, washers and nuts and tighten firmly. Place afterwards the corner supports (-s) and (-t) with point (U) on the provided drilling in the body work plate of the vehicle (see photo 4). Insert the bolts but do not tighten.
 - Replace the bumper and screw afterwards the bolts of (O) and (U) firmly on.
- 4) Re-assemble the rear-light units. Assemble the towbar (*) together with the security shackle and the socket holder and tighten according to tension.

Composition

1 towbar reference 1267			
1 ball T45H000	(*)	4 washers 40x35x12x4	(B-C)
4 bolts M12x70	(*)	6 bolts M8x25	(G-O-U-W)
4 security nuts M12	(*)	6 security washers M8	(G-O-U-W)
2 mounting shelles T45	(*)	6 nuts M8	(G-O-U-W)
2 tubes T45	(*)	2 washers ø25x8,4x2mm	(G-U)
1 security shackle (-v)	(*)	2 mounting tubes (-m)	(B)
4 bolts M12x35	(D-D')	2 mounting plates (-l)	(A-B)
4 security washers M12	(D-D')	1 mounting piece (-j) and 1 mounting piece (-k)	(G-F)
2 nuts M12	(D')	1 mounting piece (-h) and 1 mounting piece (-i)	(A-B-C-D-D')
4 bolts M10x35	(A-C)	2 mounting pieces (-n)	(O-P)
2 bolts M10x80	(B)	1 mounting piece (-s) and 1 mounting piece (-t)	(U-V)
6 security washers M10	(A-B-C)	1 mounting piece (-q)	(W)
2 nuts M10	(B)	1 mounting piece (-r)	(W)
		1 socket holder (-w)	(*)

All bolts and nuts : quality 8.8

Note

Please consult your cardealer or owners manual for the maximal permissible towing mass.

Remove any bitumen coating on the fastening position for the tow bar.

When drilling, be carefull not to damage any brake lines, electrical wiring or fuel lines.



Kia Rio

2000 -

Ref. 1267

Anbauanleitung

- 1) Schlußleuchten und Stoßstange abmontieren. Bodenbekleidung und Innerer Belag aus den Koffer wegnehmen und Metallstoßbalken endgültig aus der Stoßstange entfernen.
- 2) Montierstück (-h) und (-i) via die Öffnung hinten ins Rahmenbalken schieben so daß Punkte (A) und (B) passen mit die Bohrungen wo Stoßbalken festgemacht war. Punkt (C) ist jetzt in Grundplatte vorgesehen aber ist abgedicht durch der Unterbodenschutz wie auf die Befestigungsstelle entfernt werden muß.
Bei (A) und (B) die Montierstücke (-l) setzen und Bolzen einbringen. Bei (B) Röhren (-m) via die große Öffnung unten ins Rahmenbalken setzen. Nötige Bolzen, Ritzel und Muttern bei (A), (B) und (C) setzen ohne anzuspinnen.
- 3) Anhängerkupplung zwischen die Montierstücke (-h) und (-i) setzen so daß Punkte (D) und (D') von Anhängerkupplung passen mit diese von Montierstücke. Bolzen, Ritzel und Muttern einbringen und alles gut anspannen zufolge Spannkraft.

Für Fahrzeuges von 2002-2003

- In Stoßstangeunterseite einen Einschnitt machen wie beigefügter Skizze 1. Kunststoffstoßbalken festmachen mit Klebestreifen an Anhängerkupplung und Stoßstange wieder montieren.
- Die 2 Stoßstangestützen (-j) und (-k) mit Punkte (F) auf Eckebefestigung von Stoßstange montieren (womit es an Stoßstange befestigt war) und mit Punkt (G) auf vorhandene Bohrung in Karosserieplatte von Fahrzeug. Bolzen einbringen.

Für Fahrzeuges ab 2003

- In Unterseite von Stoßstange einen Einschnitt machen zufolge beigefügter Skizze 2. Stoßbalken ausarbeiten auf der Höhe von Befestigung auf der Ecken von Anhängerkupplung (siehe Foto 1).
 - Die 2 Stoßstangestützen (-n) mit Punkte (O) auf Anhängerkupplung setzen, Bolzen, Ritzel und Muttern anbringen ohne anzuspinnen (siehe Foto 2). Montierstücke (-r) und (-q) auf der Mittelstütze von Anhängerkupplung setzen (siehe Foto 3), Bolzen, Ritzel und Muttern anbringen und gut anspannen. Danach, Eckstützen (-s) und (-t) mit Punkt (U) auf vorhandene Bohrung in Karosserieplatte von Fahrzeug setzen (siehe Foto 4). Bolzen einbringen ohne anzuspinnen.
 - Stoßstange wieder setzen und danach Bolzen von (O) und (U) gut anschrauben.
- 4) Schlußleuchten wieder montieren. Kugelstange (*) montieren zusammen mit Sicherheitskettenglied und Steckdosebehälter und anspannen zufolge Spannkraft.

Zusammenstellung

1 Anhängerkupplung Referenz 1267		
1 Kugelstange T45H000 (*)	4 Ritzel 40x35x12x4	(B-C)
4 Bolzen M12x70 (*)	6 Bolzen M8x25	(G-O-U-W)
	6 Sicherheitsritzel M8	(G-O-U-W)
4 Sicherheitsmutter M12 (*)	6 Muttern M8	(G-O-U-W)
2 Montierstücke T45 (*)	2 Ritzel ø25x8,4x2mm	(G-U)
2 Röhren T45 (*)	2 Montierrohre (-m)	(B)
1 Sicherheitskettenglied (-v) (*)	2 Montierplatte (-l)	(A-B)
4 Bolzen M12x35 (D-D')	1 Montierstück (-j) und 1 Montierstück (-k)	(G-F)
4 Sicherheitsritzel M12 (D-D')	1 Montierstück (-h) und 1 Montierstück (-i)	(A-B-C-D-D')
2 Muttern M12 (D')	2 Montierstücke (-n)	(O-P)
4 Bolzen M10x35 (A-C)	1 Montierstück (-s) und 1 Montierstück (-t)	(U-V)
2 Bolzen M10x80 (B)	1 Montierstück (-q)	(W)
6 Sicherheitsritzel M10 (A-B-C)	1 Montierstück (-r)	(W)
2 Muttern M10 (B)	1 Steckdosebehälter (-w)	(*)

Alle Bolzen und Muttern : Qualität 8.8

Hinweise

Die Maximale Anhängelast ihres Fahrzeuges können Sie im Fahrzeugschein oder im Benutzerhandbuch nachlesen.
Im Bereich der Anlageflächen muß Unterbodenschutz und Antiröhmaterial entfernt werden.
Vor dem Bohren prüfen, daß keine, dort eventuell Leitungen beschädigt werden können.

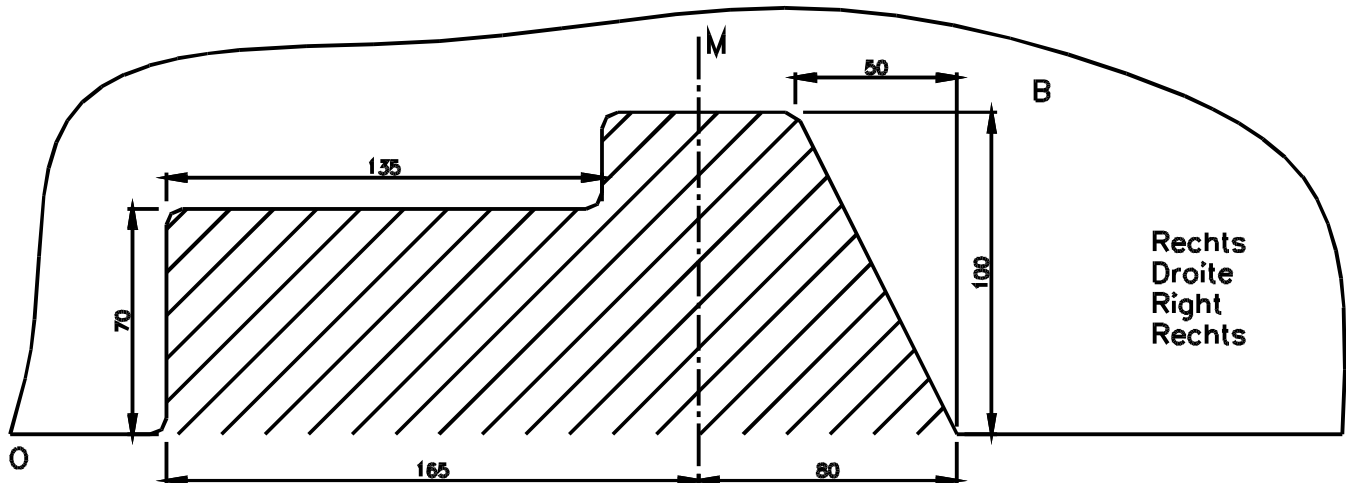

SCHETS 1 - ESQUISSE 1 - SKETCH 1 - SKIZZE 1

Uitsnijding bumper : ≡ het gearceerde gebied moet weggesneden worden
 “B” = de bumper
 “O” = de onderrand van de bumper
 “M” = het midden van de bumper

Découpe pare-chocs : ≡ la zone hachurée doit être découpée
 “B” = le pare-chocs
 “O” = le bord inférieur du pare-chocs
 “M” = le milieu du pare-chocs

Excision bumper : ≡ the hatched area has to be cut away
 “B” = the bumper
 “O” = the lower rim of the bumper
 “M” = the middle of the bumper

Ausschnitzung Stoßstange : ≡ das schraffierte Gebiet muß weggeschnitten werden
 “B” = Stoßstange
 “O” = Unterrand Stoßstange
 “M” = der Mitter von Stoßstange

Bouten - Boulons - Bolts - Bolzen
 Kwaliteit 8.8

DIN 912 - DIN 931 - DIN 933 - DIN 7991

M6 ≡ 10,8Nm of 1,1kgm
 M12 ≡ 88,3Nm of 9,0kgm

M8 ≡ 25,5Nm of 2,60kgm
 M14 ≡ 137Nm of 14,0kgm

M10 ≡ 52,0Nm of 5,30kgm
 M16 ≡ 211,0Nm of 21,5kgm

Bouten - Boulons - Bolts - Bolzen
 Kwaliteit 10.9

DIN 912 - DIN 931 - DIN 933 - DIN 7991

M6 ≡ 13,7Nm of 1,4kgm
 M12 ≡ 122,6Nm of 12,5kgm

M8 ≡ 35,3Nm of 3,6kgm
 M14 ≡ 194Nm of 19,8kgm

M10 ≡ 70,6Nm of 7,20kgm
 M16 ≡ 299,2Nm of 30,5kgm

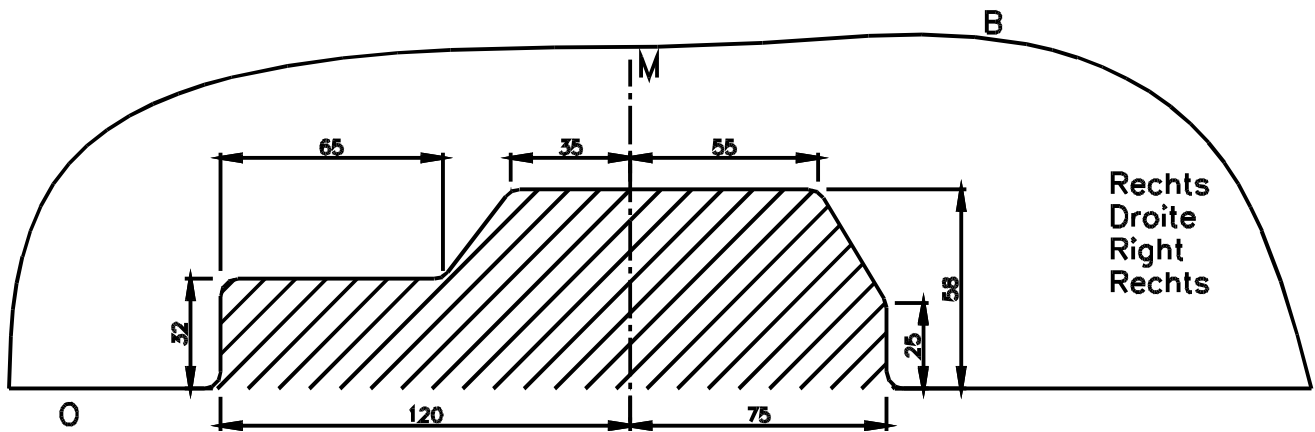

SCHETS 2 - ESQUISSE 2 - SKETCH 2 - SKIZZE 2

Uitsnijding bumper : ≡ het gearceerde gebied moet weggesneden worden
 “B” = de bumper
 “O” = de onderrand van de bumper
 “M” = het midden van de bumper

Découpe pare-chocs : ≡ la zone hachurée doit être découpée
 “B” = le pare-chocs
 “O” = le bord inférieur du pare-chocs
 “M” = le milieu du pare-chocs

Excision bumper : ≡ the hatched area has to be cut away
 “B” = the bumper
 “O” = the lower rim of the bumper
 “M” = the middle of the bumper

Ausschnitzung Stoßstange : ≡ das schraffierte Gebiet muß weggeschnitten werden
 “B” = Stoßstange
 “O” = Unterrand Stoßstange
 “M” = der Mitter von Stoßstange

Bouten - Boulons - Bolts - Bolzen
 Kwaliteit 8.8

DIN 912 - DIN 931 - DIN 933 - DIN 7991

M6 ≡ 10,8Nm of 1,1kgm
 M12 ≡ 88,3Nm of 9,0kgm

M8 ≡ 25,5Nm of 2,60kgm
 M14 ≡ 137Nm of 14,0kgm

M10 ≡ 52,0Nm of 5,30kgm
 M16 ≡ 211,0Nm of 21,5kgm

Bouten - Boulons - Bolts - Bolzen
 Kwaliteit 10.9

DIN 912 - DIN 931 - DIN 933 - DIN 7991

M6 ≡ 13,7Nm of 1,4kgm
 M12 ≡ 122,6Nm of 12,5kgm

M8 ≡ 35,3Nm of 3,6kgm
 M14 ≡ 194Nm of 19,8kgm

M10 ≡ 70,6Nm of 7,20kgm
 M16 ≡ 299,2Nm of 30,5kgm

Trekhaken

Attelages



Anhängervorrichtungen Tow bars



Kia Rio

2000 -

Ref. 1267



FOTO 1/PHOTO 1



FOTO 2/PHOTO 2

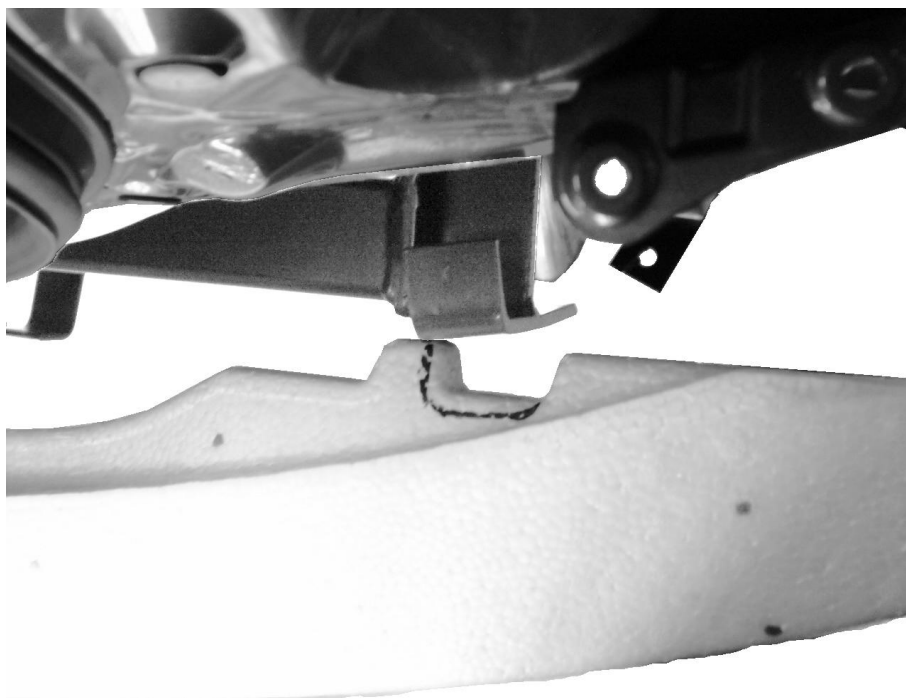

Kia Rio

2000 -

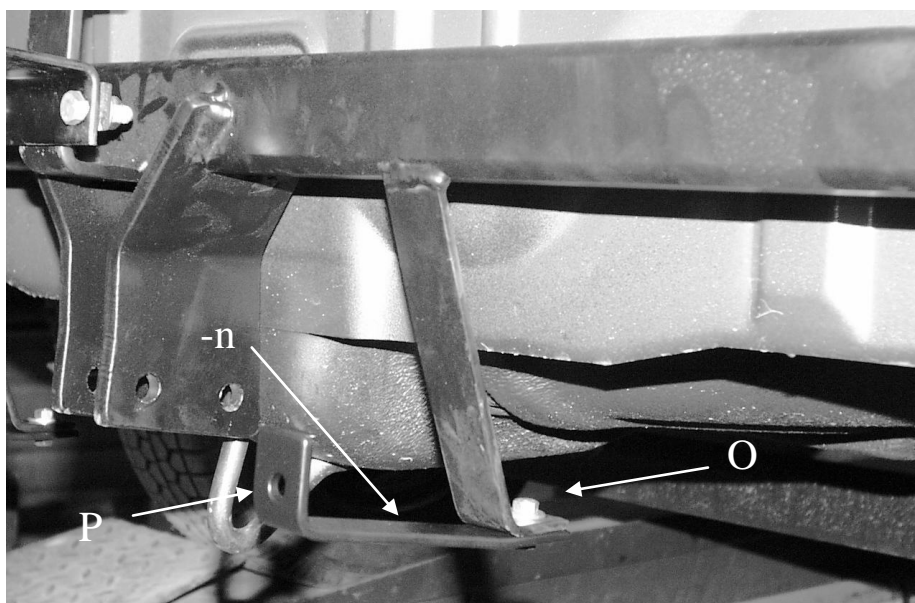
Ref. 1267



FOTO 3/PHOTO 3



FOTO 4/PHOTO 4

Ontwerp

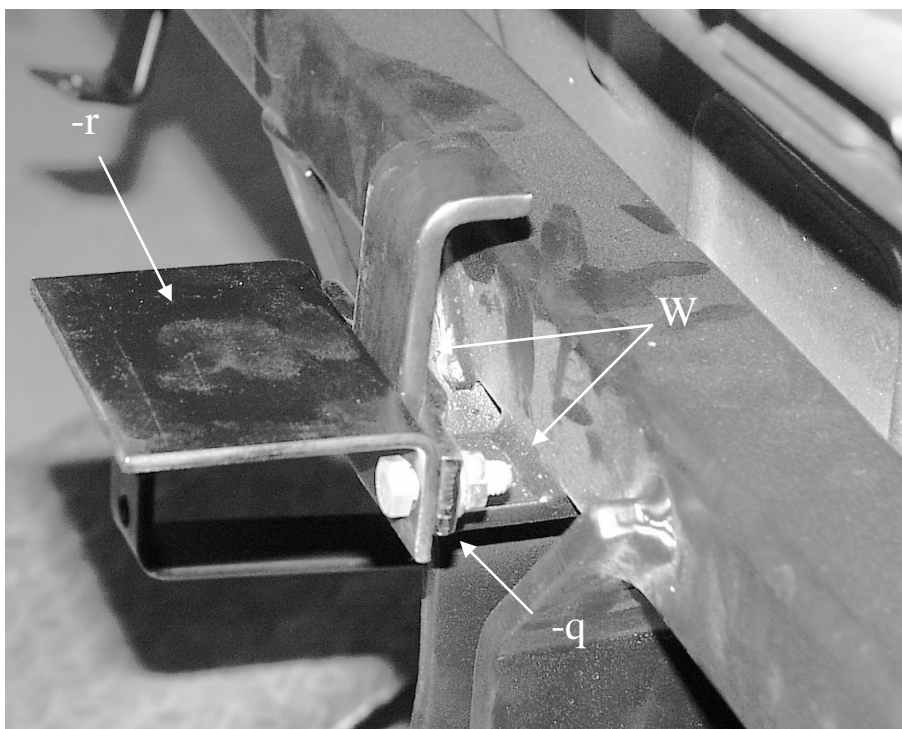
GDW

Designed by

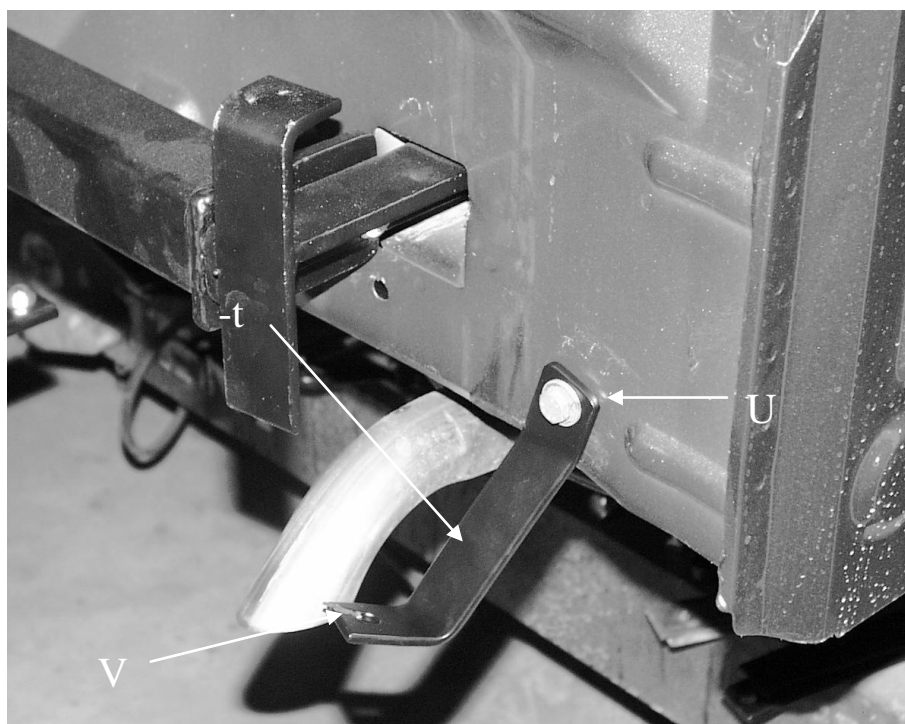
GDW

Signé

GDW

Entwurf

GDW
