



BMW 5 sedan (type E60) + break (type E61)

07/2003 -

04/2004 -



GDW ref. 1473T60

EEC APPROVAL N°: e6*94/20*0486*01

max ↓ kg	x	max ↓ kg	
D=		x 0,00981 = 11,41 kN	
max ↓ kg	+	max ↓ kg	
		s/	= 90 kg
		Max.	= 2350 kg

GDW nv - Hoogmolenwegel 23 - B-8790 Waregem
TEL. 32(0)56 60 42 12(5) - FAX. 32(0)56 60 01 93
 Email: gdw@gdwtowbars.com - Website: www.gdwtowbars.com



BMW 5 sedan (type E60) + break (type E61)

07/2003 -

04/2004 -

Ref. 1473T60

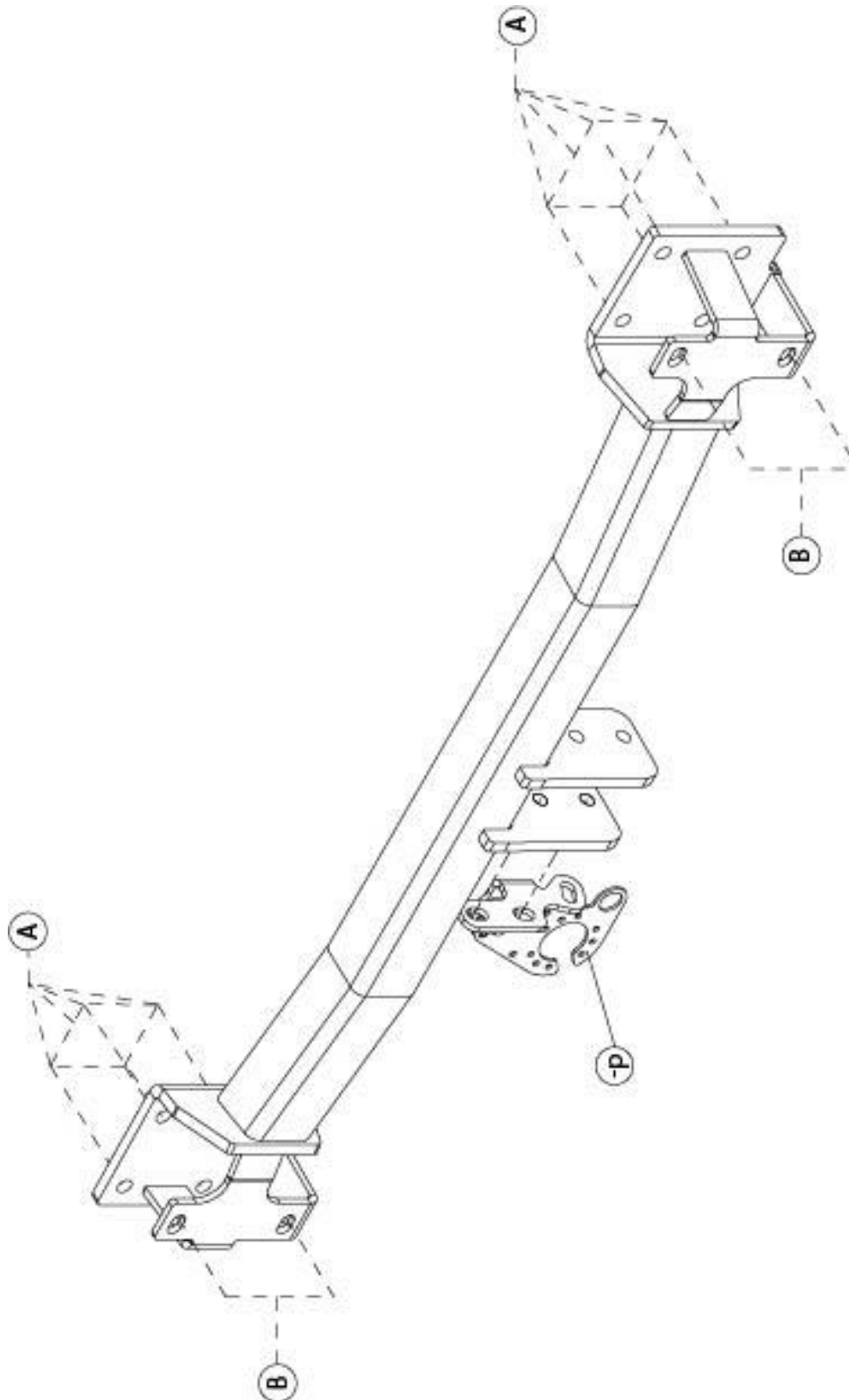



BMW 5 sedan (type E60) + break (type E61)

07/2003 -

04/2004 -

Ref. 1473T60

Montagehandleiding

- 1) Bumper en plastic sluitstuk tussen bumper en koetswerk demonteren, binnenbekleding uit de koffer verwijderen. Demonteren van de metalen stootbalk en de steunen definitief verwijderen van de stootbalk.
- 2) Plaats de trekhaak met de punten (A) tegen de achterzijde van het voertuig op de van schroefdraad voorziene boringen waar de metalen stootbalk was bevestigd. Breng de bouten en borgrondsels in en schroef alles degelijk vast (zie aanhaalmomenten). Monteer de metalen stootbalk op de punten (B) van de trekhaak.
- 3) Maak in de onderzijde van het plastic sluitstuk een insnijding volgens tekening en monteer het onderdeel terug op het voertuig.
- 4) Monteren van de behuizing van het afneembaar systeem T60, samen met het draagstuk van de opklapbare priseplaat (-p). Breng de bouten in, en zet alles degelijk vast.
- 5) Vervolgens monteren we de priseplaat P36 volgens de bijgeleverde montagehandleiding.
- 6) Monteren van de bumper op het voertuig.

Demontage bumper break versie.

- L+R 4 vijsjes aan de moddervanger
- L+R 1 plastic plug onderaan aan de moddervanger
- aan ingang koffer L+R 1 vijsje achter
- onderaan midden vastgeklikt
- zijkanten naar buitenzijde losklikken.

Demontage bumper sedan versie.

- L+R 4 vijsjes aan de moddervanger
- L+R 1 plastic plug onderaan aan de moddervanger
- binnenin koffer achter bekleding zijopbergvakken 2 vijsjes tegen achterpaneel en 2 vijsjes in de hoeken.
- onderaan midden vastgeklikt
- zijkanten naar buitenzijde losklikken.

Samenstelling

Trekhaak referentie 1473T60	
1 opklapbare priseplaat P08 (-p)	(*)
8 bouten M10x35 - DIN933	(A)
12 borgrondsels M10 - DIN128A	(A-B)
8 rondsels $\varnothing 25 \times 10,5 \times 4 \text{mm}$ DIN7349	(A)
4 bouten M10x30 - DIN933	(B)
4 moeren M10 - DIN934	(B)
8 rondsels $\varnothing 20 \times 10,5 \times 2 \text{mm}$	(B)

Alle bouten en moeren kwaliteit 8.8

N.B.

Voor de maximum toegestane massa welke uw voertuig mag trekken dient U uw dealer te raadplegen.
Verwijder eventueel de bitumenlaag op de bevestigingsplaats van de trekhaak.
Opgepast bij het boren dat men geen remleiding, elektriciteitsdraden of brandstofleidingen beschadigt.



BMW 5 sedan (type E60) + break (type E61)

07/2003 -

04/2004 -

Réf. 1473T60

Notice de montage

- 1) Démontez le pare-chocs et l'entretoise en matière plastique entre le pare-chocs et la carrosserie. Retirez définitivement le butoir métallique et les supports du butoir.
- 2) Montez l'attelage en plaçant les points (A) sur les forages filetés prévus, où se situait le butoir métallique. Introduisez les boulons et les rondelles et bien fixez le tout (voir tension). Montez le butoir métallique sur les points (B) de l'attelage.
- 3) Faites une découpe du côté inférieur de l'entretoise en matière plastique selon le dessin et remontez la pièce sur le véhicule.
- 4) Montez le pied du système escamotable T60 ensemble avec la pièce de la plaque de prise rabattable (-p). Introduisez les boulons et bien fixez le tout.
- 5) Ensuite, montez la plaque de prise P36 selon la notice de montage ci-jointe.
- 6) Montez le pare-chocs sur le véhicule.

Demontage pare-chocs version break.

- G+D 4 vis à l'aile
- G+D 1 cheville en plastique au bas à l'aile
- à l'entrée du coffre G+D 1 vis arrière
- fixer au bas, au milieu
- détacher aux côtés vers l'extérieur

Demontage pare-chocs version sedan.

- G+D 4 vis à l'aile
- G+D 1 cheville en plastique au bas à l'aile
- dans le coffre, caisses de rangement de côté, 2 vis contre le panneau arrière et 2 vis dans les coins
- fixer au bas, au milieu
- détacher aux côtés vers l'extérieur

Composition

Attelage référence 1473T60	
1 plaque de prise rabattable (-p)	(*)
8 boulons M10x35 - DIN933	(A)
12 rondelles de sûreté M10 - DIN128A	(A-B)
8 rondelles ø25x10,5x4mm DIN7349	(A)
4 boulons M10x30 - DIN933	(B)
4 écrous M10 - DIN934	(B)
8 rondelles ø20x10,5x2mm	(B)

Tous les boulons et les écrous: qualité 8.8

Remarque

Pour le poids de traction maximum autorisé de votre voiture, consultez votre concessionnaire.
Enlever la couche de bitume ou d'anti-tremblement qui recouvre éventuellement les points de fixation.



BMW 5 sedan (type E60) + break (type E61)

07/2003 -

04/2004 -

Ref. 1473T60

Fitting instructions

- 1) Disassemble the bumper and the plastic locking piece, remove the inner coating. Disassemble the metal buffer beam and permanently remove the supports of the buffer beam.
- 2) Place the tow bar with the points (A) against the back of the vehicle on the provided screw-thread drillings where the metal buffer was fixed. Insert the bolts and the security washers and tighten everything firmly (according to tension). Assemble the metal buffer beam on the points (B) of the tow bar.
- 3) Make an incision in the bottom of the plastic locking piece as on drawing and re-assemble the piece on the vehicle.
- 4) Assemble the pedestal of the detachable system T60, together with the supporting piece of the socket plate (-p). Insert the bolts and tighten everything firmly.
- 5) Assemble afterwards the socket plate P36 according to fitting instructions enclosed.
- 6) Assemble the bumper on the vehicle.

Disassemblage bumper break version.

- L+R 4 screws on the splashboard
- L+R 1 plastic plug at the bottom of the splashboard
- entrance trunk L+R 1 screw in the rear
- fixed at the bottom in the middle
- loosen the sides to the outside

Disassemblage bumper sedan version.

- L+R 4 screws on the splashboard
- L+R 1 plastic plug at the bottom of the splashboard
- in the trunk, in side compartments, 2 screws against the rear panel and 2 screws in the corners
- fixed at the bottom in the middle
- loosen the sides to the outside

Composition

Tow bar reference 1473T60	
1 folding socket plate (-p)	(*)
8 bolts M10x35 - DIN933	(A)
12 security washers M10 - DIN128A	(A-B)
8 washers $\varnothing 25 \times 10,5 \times 4$ mm DIN7349	(A)
4 bolts M10x30 - DIN933	(B)
4 nuts M10 - DIN934	(B)
8 washers $\varnothing 20 \times 10,5 \times 2$ mm	(B)

All bolts and nuts: quality 8.8

Note

Please consult your cardealer or owners manual for the maximal permissible towing mass.
Remove any bitumen coating on the fastening position for the tow bar.
When drilling, be carefull not to damage any brake lines, electrical wiring or fuel lines.



BMW 5 sedan (type E60) + break (type E61)

07/2003 -

04/2004 -

Ref. 1473T60

Anbauanleitung

- 1) Stoßstange und der Kunststoffverschluß zwischen Stoßstange und Karrosserie abmontieren, Innenbekleidung aus dem Koffer entfernen. Metallstoßbalken und Stützen von Stoßbalken endgültig entfernen.
- 2) Anhängerkupplung mit Punkte (A) gegen Hinterseite von Fahrzeug auf vorhandene Schraubenlöcher setzen wo Metallstoßbalken befestigt war. Bolzen und Sicherheitsritzel einbringen und alles gediegen festschrauben (siehe Drehmomenten). Metallstoßbalken auf Punkte (B) von Anhängerkupplung setzen.
- 3) In Kunststoffverschluß einen Einschnitt machen zufolge Zeichnung und Unterteil wieder auf Fahrzeug montieren.
- 4) Sockel von abnehmbar System T60 montieren zusammen mit das Tragstück von Aufklappbare Steckerplatte (-p). Bolzen einbringen und alles gediegen festschrauben.
- 5) Danach Steckerplatte P36 montieren zufolge mitgelieferte Anbauanleitung.
- 6) Stoßstange auf Fahrzeug montieren.

Demontage Stoßstange - Break.

- L+R 4 Schrauben an Schmutzfänger
- L+R 1 plastikzapfen unten an Schmutzfänger
- Eingang Koffer L+R 1 Schraube hinten
- unten in der Mitte befestigt
- Seiten nach Außenseite losmachen

Demontage Stoßstange - Sedan

- L+R 4 Schrauben an Schmutzfänger
- L+R 1 plastikzapfen unten an Schmutzfänger
- in Koffer in Seitefachen hinten Bekleidung, 2 Schrauben gegen hinterfüllung und 2 Schrauben in Ecken
- unten in der Mitte befestigt
- Seiten nach Außenseite losmachen

Zusammenstellung

Anhängerkupplung Referenz 1473T60

1 aufklappbare Steckerplatte (-p)	(*)
8 Bolzen M10x35 - DIN933	(A)
12 Sicherheitsritzel M10 - DIN128A	(A-B)
8 Ritzel ø25x10.5x4mm DIN7349	(A)
4 Bolzen M10x30 - DIN933	(B)
4 Muttern M10 - DIN934	(B)
8 Ritzel ø20x10,5x2mm	(B)

Alle Bolzen und Muttern: Qualität 8.8

Hinweise

Die Maximale Anhängelast ihres Fahrzeuges können Sie im Fahrzeugschein oder im Benutzerhandbuch nachlesen.
Im Bereich der Anlageflächen muß Unterbodenschutz und Antidröhmaterial entfernt werden.
Vor dem Bohren prüfen, daß keine, dort eventuell Leitungen beschädigt werden können.

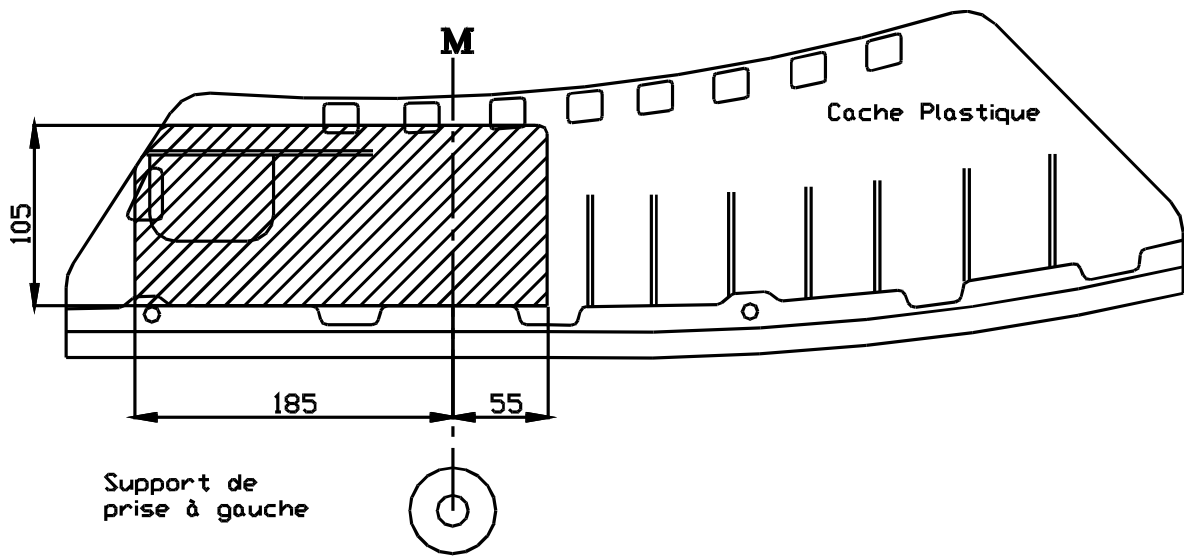

Plastiek sluitstuk : ≡ het gearceerde gebied moet weggesneden worden
 “L” = links
 “R” = rechts
 “M” = het midden van het plastiek sluitstuk

Entretoise en matière plastique : ≡ la zone hachurée doit être découpée
 “L” = gauche
 “R” = droite
 “M” = le milieu de l’entretoise en matière plastique

Plastic locking piece : ≡ the hatched area has to be cut away
 “L” = left
 “R” = right
 “M” = the middle of the plastic locking piece

Kunststoffverschluß : ≡ das schraffierte Gebiet muß weggeschnitten werden
 “L” = links
 “R” = rechts
 “M” = der Mitter von Kunststoffverschluß

Bouten – Boulons – Bolts - Bolzen
 Kwaliteit 8.8

DIN 912 - DIN 931 - DIN 933 - DIN 7991

M6 ≡ 10,8Nm of 1,1kgm
 M12 ≡ 88,3Nm of 9,0kgm

M8 ≡ 25,5Nm of 2,60kgm
 M14 ≡ 137Nm of 14,0kgm

M10 ≡ 52,0Nm of 5,30kgm
 M16 ≡ 211,0Nm of 21,5kgm

Bouten – Boulons – Bolts - Bolzen
 Kwaliteit 10.9

DIN 912 - DIN 931 - DIN 933 - DIN 7991

M6 ≡ 13,7Nm of 1,4kgm
 M12 ≡ 122,6Nm of 12,5kgm

M8 ≡ 35,3Nm of 3,6kgm
 M14 ≡ 194Nm of 19,8kgm

M10 ≡ 70,6Nm of 7,20kgm
 M16 ≡ 299,2Nm of 30,5kgm



BMW 5 sedan (type E60) + break (type E61)

07/2003 -

04/2004 -



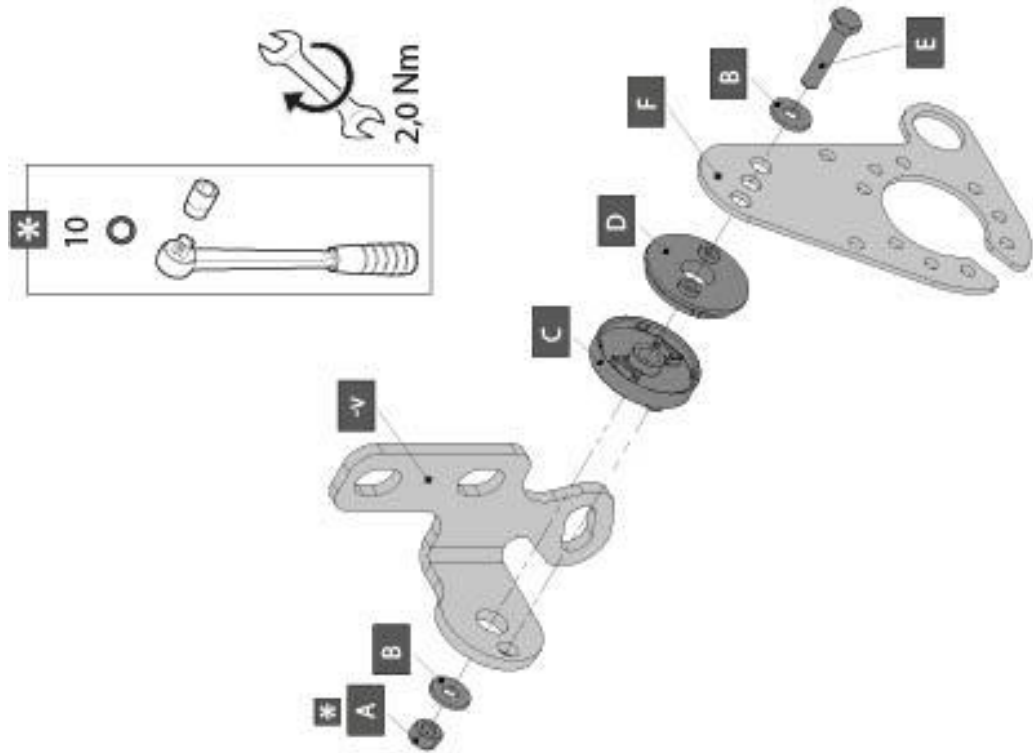









Ref. 1473T60



-V	X1	GDW REF. 908.092	
A	X1	DIN934-M6	
B	X2	6,2 x 15,4 x 1,6 (NYLON)	
C	X1	GDW REF. 718.16.002	
D	X1	GDW REF. 718.16.003	
E	X1	DIN933-M6 x 30	
F	X1	GDW REF. 908.094	

P36

Geliefert mit - Livré avec - Delivered with
 Geleiefert mit - Elementos adju ntes - Leveados med

	X1	GDW REF. 940.11006
	X1	GDW REF. 740.200
	X1	GDW REF. 912.003
	X1	GDW REF. 740.112
	X1	GDW REF. 740.111
	X1	GDW REF. 740.114
	X1	GDW REF. 718.15.001
	X1	GDW REF. SYST.60-200
	X2	DIN933-M12 X 25
	X2	DIN933-M12 X 30
	X4	Ø 14 X 24 X 1
	X4	DIN128A-M12

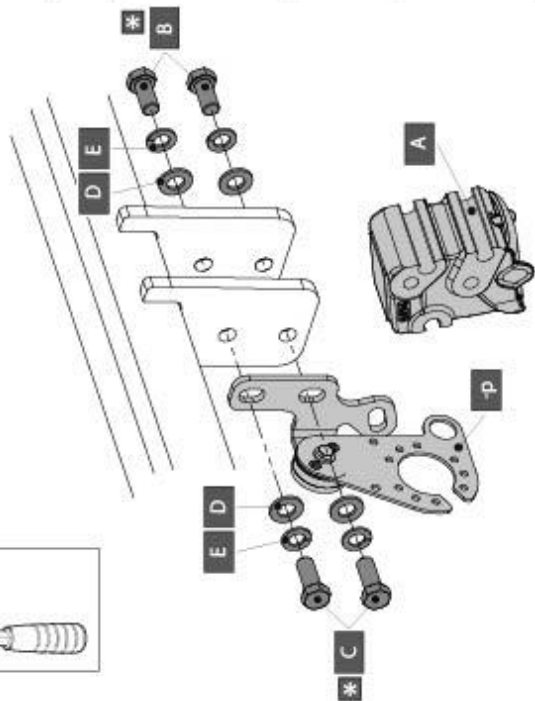
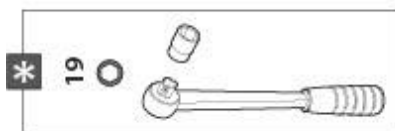

	X1	912.003
	X2	DIN933-M12 X 25
	X2	DIN933-M12 X 30
	X4	DIN125A-M12-BLVZ
	X4	DIN128A-M12

De tussenruimte conform supplement VII, afbeelding 30 van de richtlijn 94/20/EG moet in acht worden genomen.

La zone de dégagement doit être garantie conformément à l'annexe VII, illustration 30 de la directive 94/20/CE.

The clearance specified in appendix VII, diagram 30 of guideline 94/20/EG must be guaranteed.

Der Freiraum nach Anhang VII, Abbildung 30 der Richtlinie 94/20/EG ist zu gewährleisten.

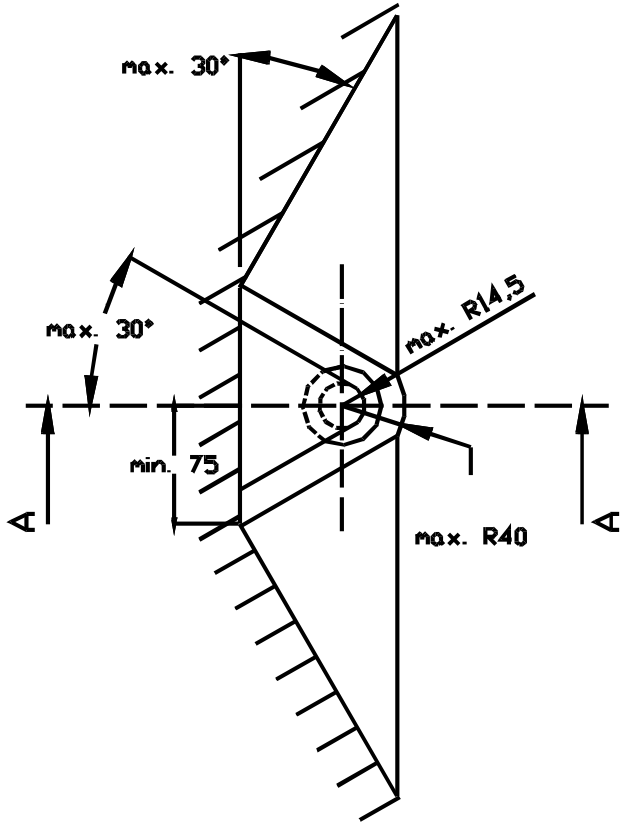
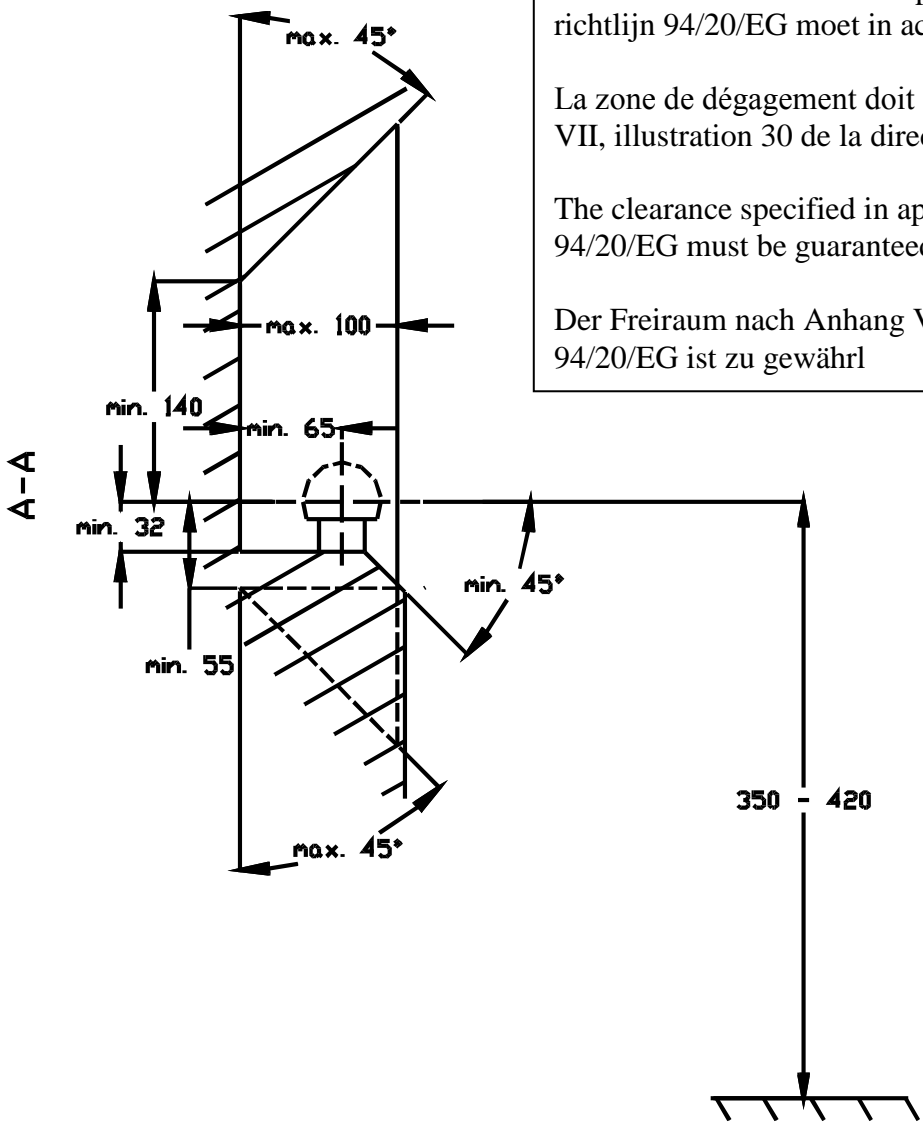

Bij toelaatbaar totaal gewicht van het voertuig
Pour poids total en charge autorisé du véhicule
At laden weight of the vehicle
Bei zulässigem Gesamtgewicht des Fahrzeuges