

Fitting instructions

Make: Ford

Focus Wagon; 2005->

Type: 4482

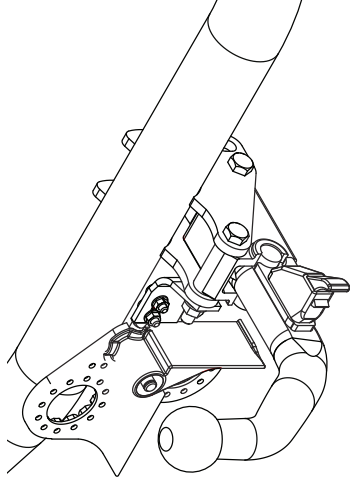

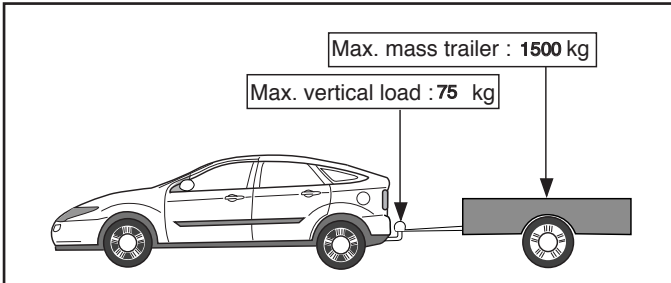
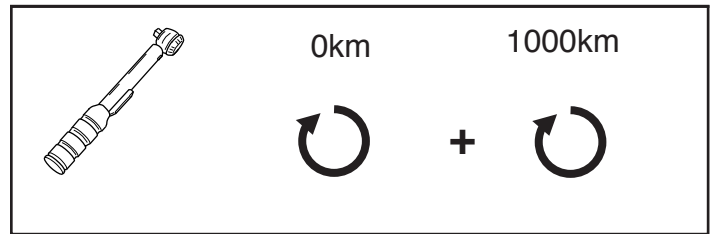
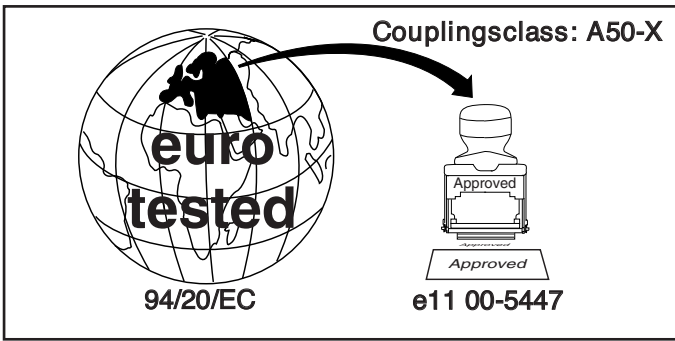

D-Value: 8,5 kN

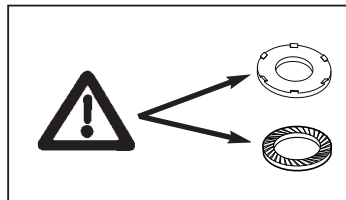
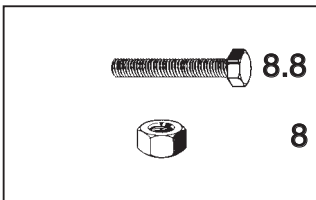

© 448270/19-06-2009/1

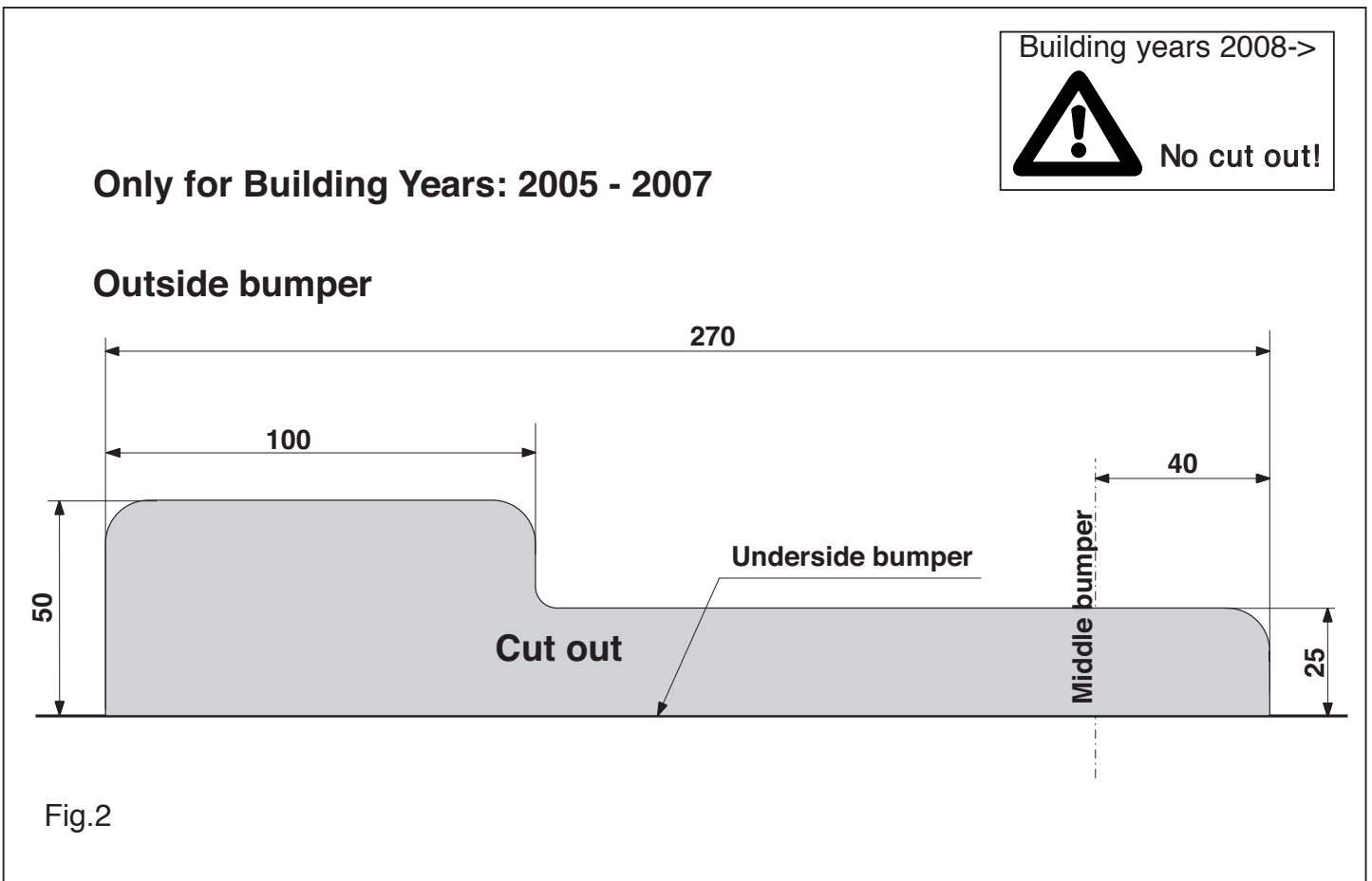

© 448270/19-06-2009/10

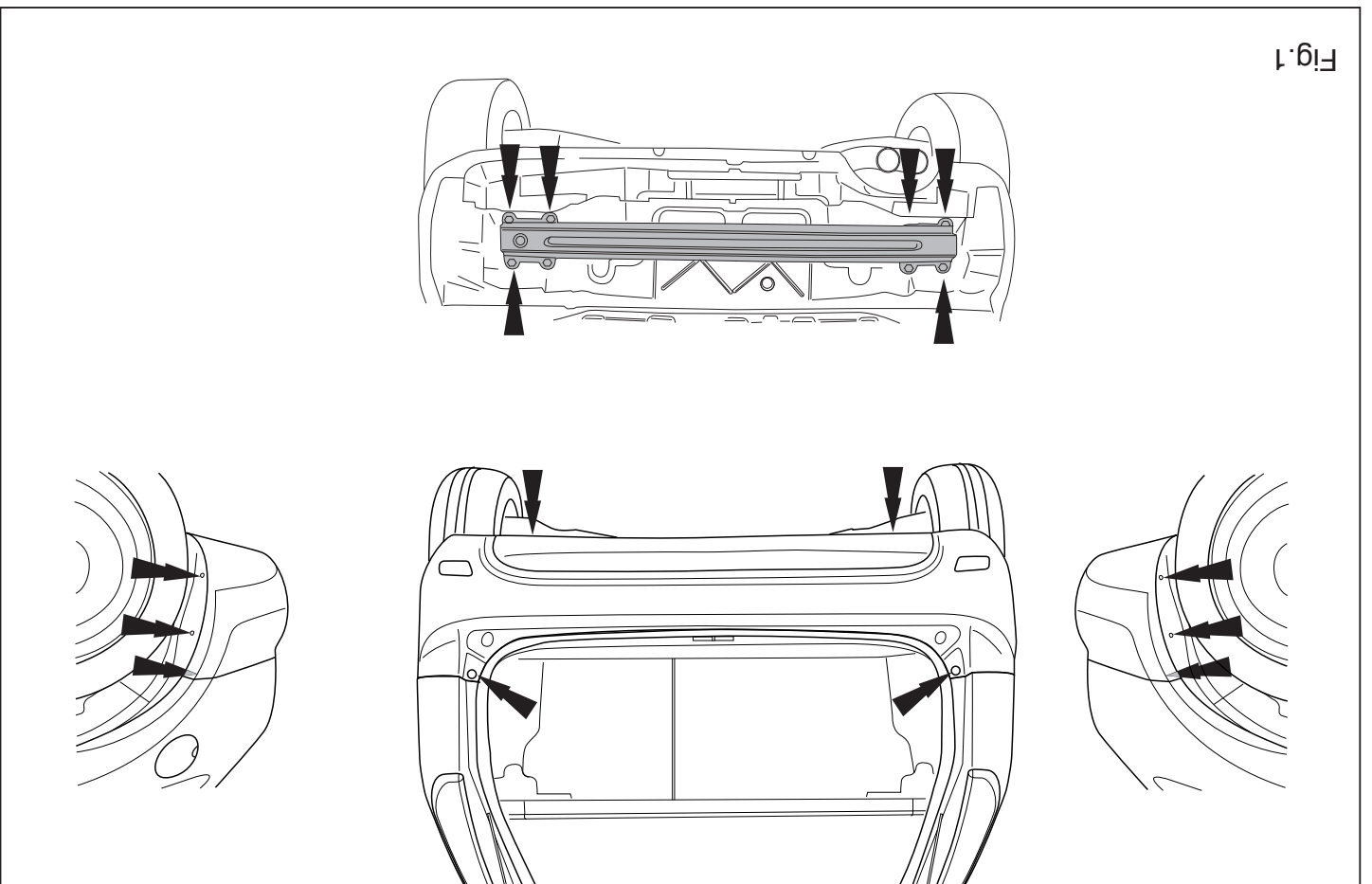
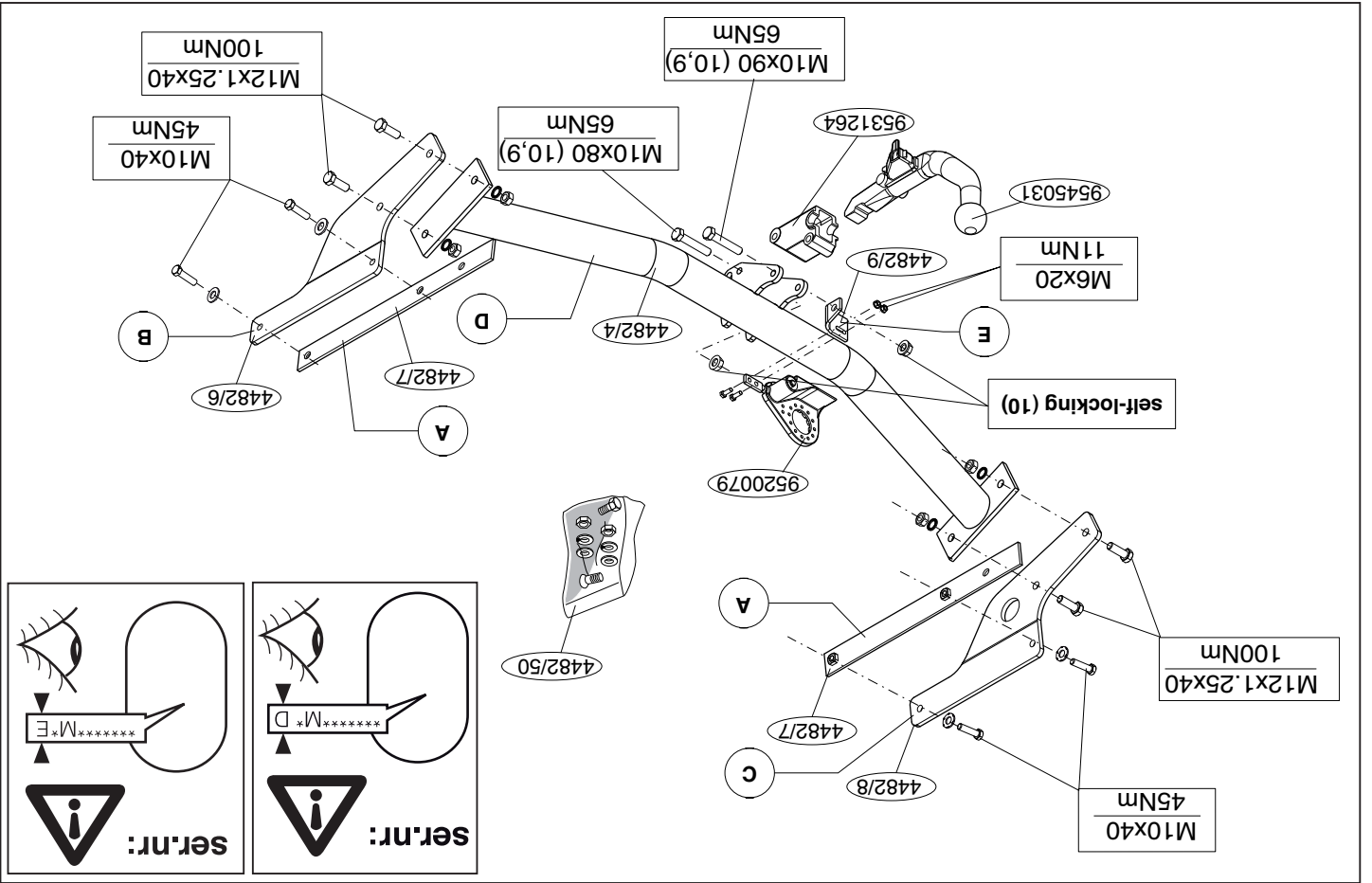
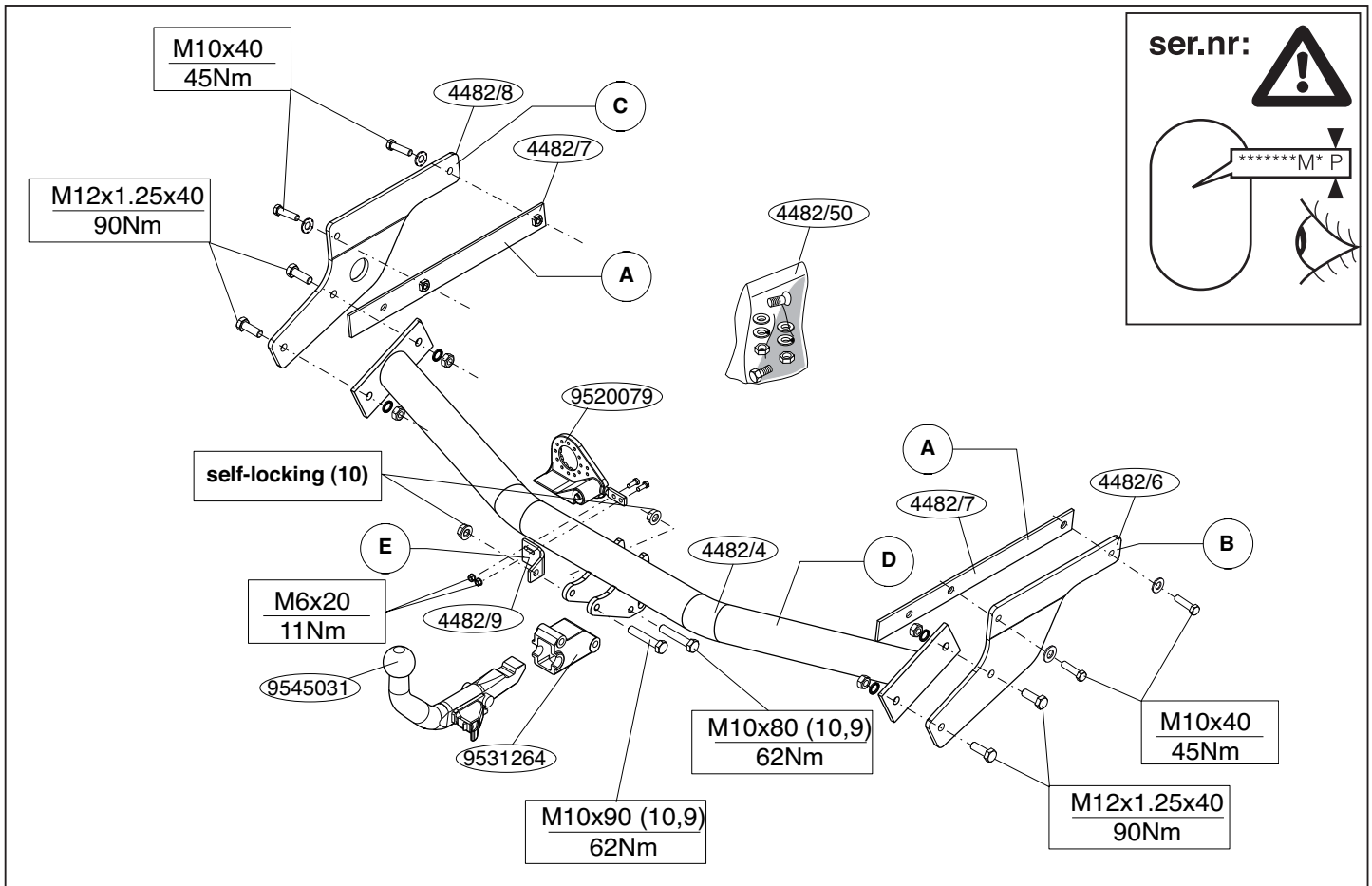

Fig. 1



© 448270/19-06-2009/3

Consultare il disegno per il montaggio ed i dispositivi di fissaggio.
Per il montaggio e lo smontaggio del sistema a sfera rimovibile, consultare le istruzioni di montaggio allegate

N.B.:

- * Per eventuali necessari adattamenti "del veicolo" si consiglia di consultare il fornitore.
- * Rimuovere lo strato di materiale isolante dai punti d'attacco.
- * Per il peso complessivo trainabile della Vostra vettura, consultate il Vostro rivenditore autorizzato.
- * Praticando i fori, prestare attenzione a non danneggiare i cavi elettrici, i cavi del freno e i condotti del carburante.
- * Rimuovere, se presenti, i coperchietti in plastica dai dadi di saldatura per punto.
- * Questa istruzione di montaggio deve essere allegata ai documenti del veicolo dopo l'installazione del gancio.

PL INSTRUKCJA MONTAŻU:

Przed rozpoczęciem montażu należy sprawdzić tabliczkę znamionową, żeby ustalić, który z szablonów znajdujących się w instrukcji montażowej należy wykorzystać.

1. Zdemontować zderzak. Zdemontować wyposażenie wnętrza zderzaka. Patrz rysunek 1.
2. Wypilować zgodnie z rysunkiem 2 odcinek w środkowej części od spodu zderzaka.
3. Umieścić przeciwnakrętki A w ramie podwozia.
4. Boczne panele przymocować B i C.
5. Zamontować odcinek poprzeczny pomiędzy płytami bocznymi B i C.
6. Ponownie umieścić to co zostało zdemontowane w punkcie 1.
7. Zamontować obudowę kuli wraz z wspornik E.
8. Zamontować składaną płytę z gniazdem wtykowym.
9. Dokręcić wszystkie śruby i nakrętki zgodnie z tabelą.

Co do montażu i montowania części pojazdu zapoznać się z podręcznikiem warsztatowym.

Co do montażu i środków montażowych zapoznać się ze schematem.

Co do montażu i demontażu zdejmowanej kuli zapoznać się z załączoną instrukcją montażu .

Wskazówki:

- Po przejechaniu 1000 km dokręcić wszystkie elementy skręcane.
- Podczas ewentualnych odwierćnięć upewnić się czy w pobliżu nie znajdują się przewody instalacji elektrycznej, przewody hydrauliczne lub przewody paliwowe.
- Wszystkie ubytki powłoki lakierniczej zabezpieczyć przed korozją.
- Należy wyjąć ewentualne plastikowe zaślepki w punktach przyspawanych nakrętek.
- Stosować nakrętki oraz śruby gatunkowe dostarczone w komplecie.
- Utrzymywać kulę w czystości, oraz pamiętać o regularnym jej smarowaniu.
- Hak holowniczy zarejestrować w stacji diagnostycznej.

Zastosowanie się do powyższych wskazań gwarantuje Państwu bezpieczeństwo, niezawodność i sprawność naszego wyrobu przez cały okres jego użytkowania.

© 448270/19-06-2009/8

BEMERK:

Consultar para el montaje y desmontaje del sistema de la bola extra-ble las instrucciones de montaje adjuntas.

N.B.:

- * Para (una) eventual(es) adaptación(es) 'del vehículo' consultése al concesionario.
- * Si en los puntos de fijación hay una capa de betún o anti-choque hay que quitarla.
- * Consulte a su concesionario para el peso máximo de tracción y la presión de la bola admitida de su vehículo.
- * No aguderear cable de eléctrico, tubos de freno o gasolina"
- * Retirar, si presentes, los capuchones de plástico de las tuercas de soldadura por punto.
- * Guarde estas instrucciones junto a la documentación del vehículo después del montaje del enganche.

I ISTRUZIONI PER IL MONTAGGIO:

Prima di iniziare il montaggio verificare la terghetta per determinare quale disegno, presente nelle istruzioni, è applicabile.

1. Smontare il paraurti. Smontare l'anima del paraurti. Vedi figura 1.
2. Segare via la parte indicata in figura 2 dalla parte centrale inferiore del paraurti.
3. Posizionare le contropiastre A nei telai.
4. Montare i pannelli laterali B e C.
5. Montare la traversa fra i pannelli laterali B e C.
6. Rimontare quanto rimosso al punto 1.
7. Montare l'alloggiamento della sfera, completa di sostegno E.
8. Montare il portapresa a scomparsa.
9. Serrare tutti i dadi e bulloni alle coppie di serraggio indicate in tabella.

Per lo smontaggio ed il montaggio del componente del veicolo consultare il manuale tecnico dell'officina.

© 448270/19-06-2009/7

E INSTRUCCIONES DE MONTAJE:

- * DENNE MONTERINGSVEJLEDNING SKAL MEDBRINGES VED SYN.
- * Fjern plasticpropperne "om de findes" fra de punktvejsede møtrikker.
- * Vær forsigtig ikke at bore i ledninger-,bremse eller benzinslange og det tilladte kugletryk.
- * Kontakt Deres forhandler for oplysninger om den maksimale trækkræfter mod bilen.
- * Undervognsbehandlingen skal fjernes de steder hvor trækkræfter anændring(er) på køretøjet.
- * Kontakt forhandleren i forbindelse med eventuelle påkrævede

Antes de comenzar el montaje por favor, verifique la placa descriptiva del enganche con el fin de determinar la figura correspondiente en la resena de montaje.

1. Desmontar el parachoques. Desmontar el armazón interior del parachoques. Véase la figura 1.
2. Serrar una parte de acuerdo con la figura 2 en el centro del lado inferior del parachoques.
3. Instalar las contratuercas A en el chasis.
4. Montar las placas laterales B y C.
5. Montar la parte de la guero entre las placas laterales B y C.
6. Volver a poner lo retirado bajo punto 1.
7. Montar la caja de la bola inclusive el support E.
8. Montar la placa enchufe batiante.
9. Apretar todos los tornillos y tuercas de acuerdo con los puntos de la tabla.

Consultar para el desmontaje y montaje de piezas del vehículo el manual de instalación de taller.

Consultar el croquis para el montaje y medios de fijación.

NL MONTAGEHANDLEIDING:

Vooraf u met de montage begint dient u op het typeplaatje te kijken welke schets, in de handleiding, van toepassing is.

1. Demonteer de bumper. Demonteer het bumperbinnenwerk. Zie figuur 1.
2. Zaag een deel overeenkomstig figuur 2 in het midden aan de onderzijde uit de bumper.
3. Plaats de contras A in het chassis.
4. Monteer de zijplaten B en C.
5. Monteer het balkgedeelte D tussen de zijplaten B en C.
6. Herplaats het onder punt 1 verwijderde.
7. Monteer het kogelhuis inclusief steun E.
8. Monteer de wegklapbare stekkerplaat.
9. Draai alle bouten en moeren overeenkomstig tabel vast.

Raadpleeg voor demontage en montage van voertuig onderdelen het werkplaats handboek.

Raadpleeg voor montage en bevestigingsmiddelen de schets. Raadpleeg voor montage en demontage van het afneembare kogel-systeem de bijgevoegde montagehandleiding.

BELANGRIJK:

- * Voor eventueel noodzakelijke aanpassing(en) "van het voertuig" dient men de dealer te raadplegen.
- * Indien op de bevestigingspunten een bitumen of anti-dreunlaag aanwezig is, dient deze verwijderd te worden.
- * Voor de max. toegestane massa, welke uw auto mag trekken, dient u uw dealer te raadplegen.
- * Bij het boren dient men er zorg voor te dragen, dat elektrische-, rem- en brandstofleidingen niet worden geraakt.
- * Verwijder "indien aanwezig" de plastic dopjes uit de puntlasmoeren.
- * Deze handleiding dient na montage bij de voertuigpapieren gevoegd te worden.

NOTE:

For dismantling and fitting the vehicle parts, see the site handbook. For fitting instructions and attachment method, see drawing. See the assembly manual supplied for instructions on fitting the removable ball system.

* Should this installation process entail the cutting of the bumper – conformation MUST be obtained by the installation engineer or the customer's acceptance prior to completion. Brink International does not accept responsibility for any matters arising as a result of this miscommunication.

- * The dealer should be consulted for possible necessary adjustment(s) "of the vehicle".
- * Remove the insulating material from the contact area of the fitting points.
- * Consult your dealer for the maximum tolerated pull weight and ball hitch pressure of your vehicle.

© 448270/19-06-2009/4

- * Do not drill through electrical-, brake- or fuellines.
- * Remove (if present) the plastic caps from the spot welding nuts.
- * This fitting instruction has to be enclosed in the vehicle documents after fitting the towbar.

D MONTAGEANLEITUNG:

Vor Beginn des Einbaus ist anhand der Typplakette der Anhängerkupplung festzustellen welches Bild in der Einbauanleitung maßgebend ist.

1. Die Stoßstange abmontieren. Die Stoßstangeninnenverkleidung abmontieren. Siehe Abbildung 1.
2. Auf der Unterseite der Stoßstange einen Teil aus der Mitte gemäß Abbildung 2 ausschneiden.
3. Die Gegenplatten A in das Langsträger einsetzen.
4. Die Seitenplatten B und C befestigen.
5. Den Trägerteil zwischen die Seitenplatten B und C montieren.
6. Das unter Abschnitt 1 Entfernte wieder anbringen.
7. Das Kugelgehäuse einschließlich die Halterung E montieren.
8. Die wegklappbare Steckdosenplatte montieren.
9. Alle Schrauben und Muttern gemäß den Angaben in der Tabelle festziehen.

Für die Demontage und Montage von Fahrzeugteilen das Werkstatt-Handbuch zu Rate ziehen.

Für die Montage und die Befestigungsmittel die Skizze zu Rate ziehen.

Für die Montage und Demontage des abnehmbaren Kugelsystems die beiliegende Montageanleitung zu Rate ziehen.

HINWEISE:

- * Für (eine) eventuell erforderliche Anpassung(en) "des Fahrzeugs" ist der Händler zu Rate zu ziehen.
- * Im Bereich der Anlageflächen muß Unterbodenschutz, Hohlraumkonser-

notice de montage jointe.

REMARQUE:

- * Pour une/des adaptations indispensables sur le véhicule, veuillez consulter le concessionnaire.
- * Enlever la couche de bitume ou d'anti-tremblement qui recouvre éventuellement les points de fixation.
- * Pour connaître le poids de traction maximum et le poids en flèche sur la rotule autorisée du véhicule, veuillez consulter votre concessionnaire.
- * Veiller en perçant à ne pas endommager les conduites de électrique, de frein et de carburant.
- * Retirer "si présents" les embouts en plastique des écrous de soudure par point.
- * Cette notice de montage doit être conervée à bord du véhicule après montage de l'attelage.

S MONTERINGSANVISNINGAR:

Före du startar monteringen måste du kontrollera typskylten för att kunna bedöma vilken skiss i monteringsanvisningen som skall användas.

1. Demontera stötfångaren. Demontera stötfångarens innanmäte. Se figur 1.
2. Såga ut en del ur mitten av stötfångarens undersida enligt figur 2.
3. Montera motbrickorna A i chassiset.
4. Montera sidplåtarna B och C.
5. Montera balkdelen mellan sidoplåtarna B och C.
6. Montera de delar som demonterades under punkt 1.
7. Montera kulhuset inklusive stag E.
8. Montera den fällbara kontaktplattan.
9. Momentdrag alla skruvar och muttrar enligt tabellen.

Se verkstadshandboken för demontering och montering av fordonets delar.

Se skissen för montering och monteringsmaterial.

- vierung (Wachs) und Antidröhnmaterial entfernt werden.
- * Vor dem Bohren prüfen, daß keine, dort eventuell vorhandene Leitungen beschädigt werden können.
- * Alle Bohrspäne entfernen und gebohrte Löcher gegen Korrosion schützen.
- * Entfernen Sie "falls vorhanden", die Plastkappen von den Punktschweißmuttern.
- * Für das höchstzulässige Zuggewicht und der erlaubte Kugeldruck Ihres Fahrzeugs ist IhrHändler zu befragen.
- * Die Quetschmuttern müssen nach einem späteren lösen der Muttern gegen neue ausgetauscht werden, da ansonsten die Sicherungswirkung nicht mehr garantiert ist!

F INSTRUCTIONS DE MONTAGE:

Avant de commencer le montage veuillez vérifier la plaque signalétique de l'attelage afin de déterminer la figure correspondante dans la notice de montage.

1. Démonter le pare-chocs. Démonter la garniture du pare-chocs. Voir la figure 1.
2. Scier au centre de la partie inférieure du pare-chocs une partie correspondant à la figure 2.
3. Positionner les contre-pièces A dans le châssis.
4. Monter les plaques latérales B et C.
5. Monter la poutre entre les plaques latérales B et C.
6. Remettre en place les éléments déposés au point 1.
7. Monter le logement de la rotule y compris le support E.
8. Monter la prise électrique escamotable.
9. Serrer tous les boulons et écrous conformément au tableau.

Pour le montage et le démontage des pièces du véhicule, consulter la notice du fabricant.

Consulter le croquis pour voir le montage et les moyens de fixation. Pour le montage et le démontage de la rotule amovible, consulter la

© 448270/19-06-2009/5

Se de bifogade monteringsanvisningarna för montering och demontering av det löstagbara kulsystemet.

OBS:

- * Kontakta återförsäljaren om fordonet eventuellt bör modifieras.
- * Om det finns ett bitumen- eller stötdämpande lager vid kontaktytor skall detta avlägsnas.
- * Kontakta din återförsäljare för ditt fordons max. dragvikt och tillåtna kulttryck.
- * Vid borring skall man se till att elektrisk-, broms- och bränsleledningarna inte skadas.
- * Avlägsna de små plastlocken - om dessa finns - från punktsvetsmuttrarna.
- * Efter att draget är monterat, placera monteringsanvisningen tillsammans bilens övriga dokument.

DK MONTAGEVEJLEDNING:

For at vælge rigtigt spændingsmoment, er det vigtigt at aflæse serienummeret på typepladen, for at kunne vælge hvilket af de medsendte diagrammer der skal anvendes.

1. Demonter kofangeren. Demonter kofangerinderstykket. Se fig. 1.
2. Sav en del ud af kofangeren midt på undersiden jf. fig. 2.
3. Anbring spændpladerne A i chassiset.
4. Monter sidepladerne B og C.
5. Monter bjælkedelen mellem sidepladerne B og C.
6. Monter de dele, som blev fjernet under punkt 1.
7. Monter kuglehuset, inklusive støtte E.
8. Monter klappkontaktpladen.
9. Spænd alle bolte og møtrikker jf. tabellen.

Rådfør for demontering og montage af dele til køretøjet arbejdsp-ladshåndbogen.

Rådfør for montage og montagemidler skitsen.

Rådfør for montage og demontering af det aftagelige kuglesystem

© 448270/19-06-2009/6