

SIMPLY CLEVER



Škoda
Octavia (1Z)

Škoda
Octavia
Combi (1Z)

Návod k obsluze
Betriebsanleitung
Owner's Manual
Manual de Instrucciones
Notice d'Utilisation
Usò e manutenzione
Instruktionsbok
Instrukcieboekje
Instrukcja obsługi
Návod na obsluhu
Инструкция по
эксплуатации
Használati utasítás
Instrucțiuni de utilizare

Tažné zařízení

Anhängerkupplung

Towing coupling

Objednací číslo/ Bestellnummer/ Order Number

EEA 600 001, EEA 620 001

ŠkodaOriginální příslušenství
ŠkodaOriginal Zubehör
ŠkodaGenuine Accessories

1

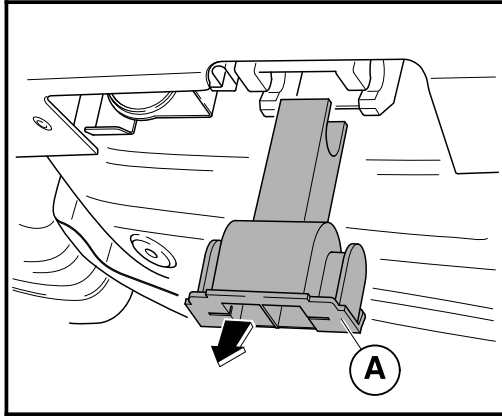

2

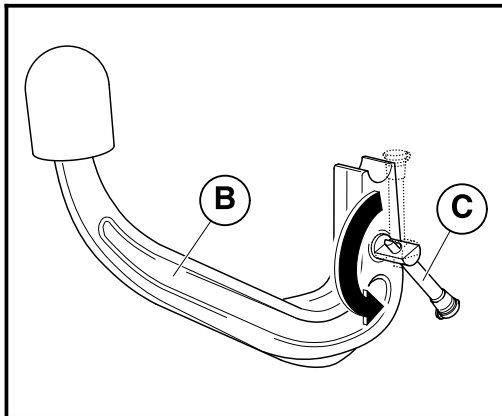

3

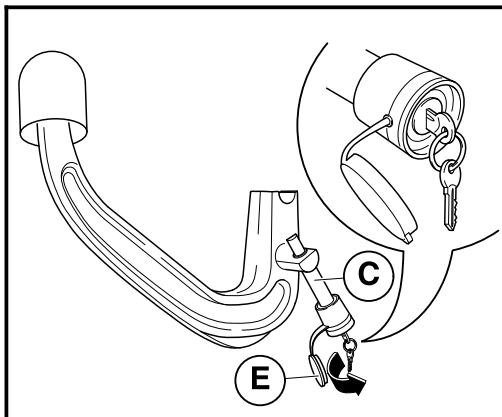

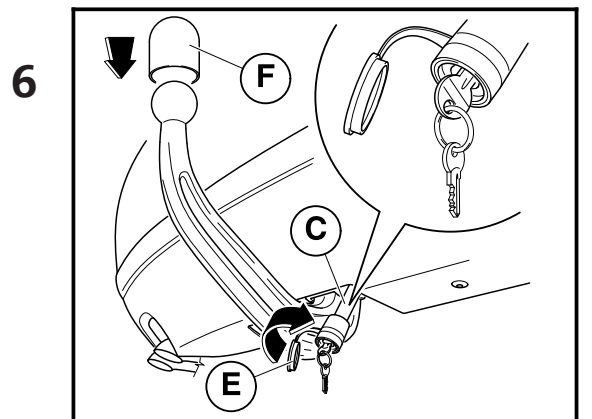
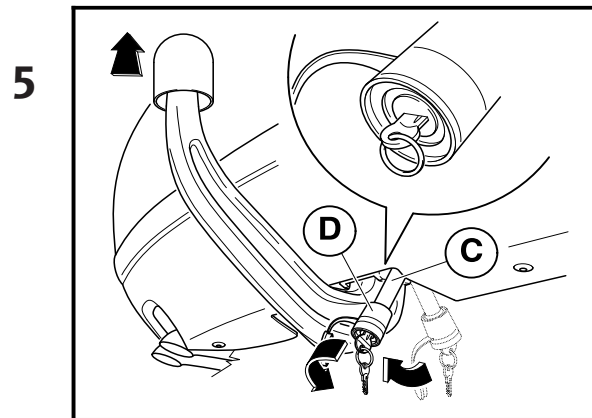
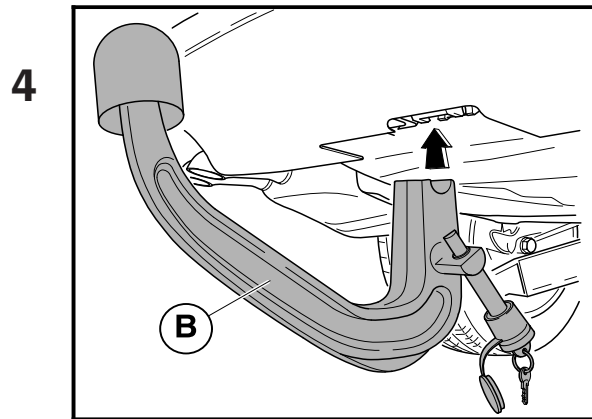

7

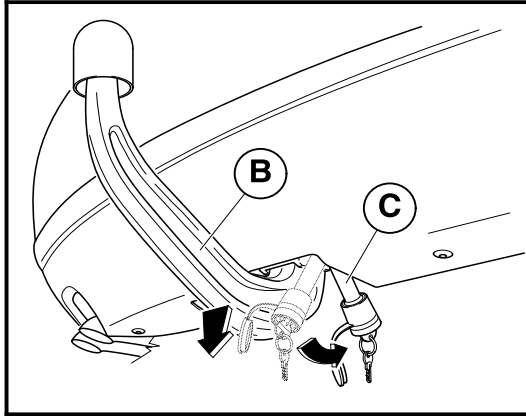

8

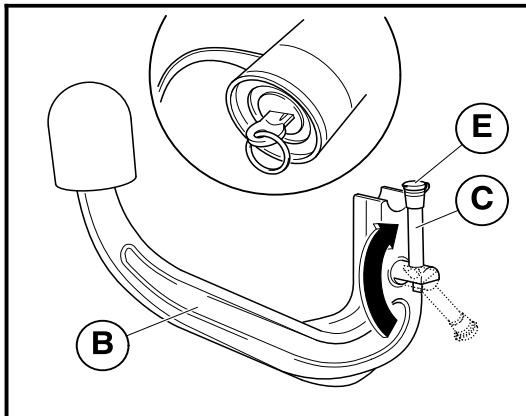

9

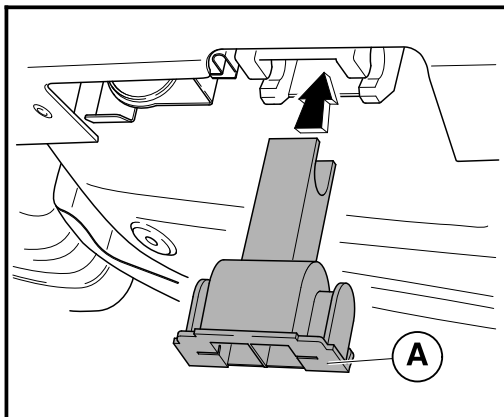

TAŽNÉ ZAŘÍZENÍ

Vážení zákazníku!

Tažné zařízení typ TMB PS 016 obj. číslo EEA 600 001 je určeno pro vozidla Škoda Octavia (1Z) s pohonem přední nápravy 4x2, tažné zařízení typ TMB PS 041 obj. číslo EEA 620 001 je určeno pro vozidla Škoda Octavia (1Z) v provedení 4x4. Očekáváme, že Vám bude co nejdéle sloužit k Vaší plné spokojenosti. Před použitím tažného zařízení si pečlivě přečtěte tuto uživatelskou příručku. Při potížích s manipulací nebo závadách se obraťte na nejbližší servis Škoda Auto, kde Vám ochotně pomohou.

Technické parametry

Tažné zařízení je konstruováno pro připojení: brzděného přívěsu do maximální hmotnosti 1700 kg, nebrzděného přívěsu do max. hmotnosti 750 kg. (Platí omezení hmotnosti přívěsu dle technického průkazu vozidla.)

Tažné rameno je opatřeno kulovým čepem o průměru 50 mm dle ISO 3853.

Zařízení prošlo pevnostními zkouškami dle evropské směrnice 94/20ES, konstrukce je chráněna osvědčením o zápise užitného vzoru č. 5955.

Max. svislé statické zatížení na kulový čep - 75 kg.

Dc - Wert (vztažná síla) - 9,6 kN.

$$D_c = g \cdot \frac{T \cdot C}{T + C}$$

g - tíhové zrychlení ($g = 9,81 \text{ ms}^{-2}$)

T - max. hmotnost tažného vozidla

C - max. hmotnost přívěsu

Celková hmotnost tažného zařízení 17,5 kg

Montáž tažného ramena

Tažné rameno vyjměte z vany rezervního kola v zavazadlovém prostoru.

- 1 -

- Vyjměte ochrannou zátku (A) z otvoru upínacího pouzdra na nosníku tažného zařízení -šipka- a uložte ji na vhodné místo. **Před vložením tažného ramena vždy zajistěte, aby nebylo upínací pouzdro znečištěno. Nečistoty v upínacím pouzdru musí být před použitím bezpodmienečně odstraněny, protože brání bezpečnému zajištění tažného ramena!**

CZ

- (Proto po vyjmutí tažného ramena vložte vždy ochrannou zátku zpět do upínacího pouzdra.)

- 2 -

- Vezměte tažné rameno (B) a nastavte ovládací páčku (C) z úložné polohy -šipka- do vymezené nasazovací polohy. (Tzn., že při pohledu na tažné rameno ze strany ovládací páčky, směřuje tato páčka vpravo dolů od dříku tažného ramena a plošky otočného excentru jsou rovnoběžné s osou dříku.)

- 3 -

- Otevřete víčko zámku (E) ovládací páčky (C) a otočením klíčku o 90° vpravo -šipka- odemkněte zámek ovládací páčky (klíček je po odemknutí zámku ve svislé poloze -detail-).

- Klíček v této poloze nelze vytáhnout ze zámku!

- 4, 5 -

- Uchopte levou rukou tažné rameno (B) a nasuňte jej svisle nahoru -šipka- do upínacího pouzdra tak, aby se konce excentru zasunuly na doraz do vybrání v upínacím pouzdru.

- V této poloze otočte pravou rukou ovládací páčkou (C) směrem nahoru -šipka- až na doraz. Páčku držte za madlo páčky (D), aby nedošlo k sevření prstů mezi páčku a dřík tažného ramena nebo k ohnutí zasunutého klíčku.

- Otočte klíčkem o 90° vlevo -šipka- a zámek ovládací páčky uzamkněte (klíček je po uzamknutí zámku ve vodorovné poloze -detail-).

- Vytáhněte klíček a uzavřete víčko zámku.

- Sejměte krytku (F) z kulového čepu -šipka-.

Nakonec zkontrolujte, zda je tažné rameno správně namontováno. Rukou (silným zacloumáním) vyzkoušejte jeho upevnění. Sklopte zásuvku elektrické instalace směrem dolů.

Důležité

- Tažné rameno nelze nasadit do upínacího pouzdra bez odemknutí ovládací páčky.

- Tažné rameno není dobře nasazeno, nelze-li uzamknout ovládací páčku a vytáhnout klíček. **Ovládací páčku musíte mírným tahem nahoru více dotáhnout!**

- Před každou jízdou zkontrolujte správné uzamčení tažného ramena k upínacímu pouzdru nosníku tažného zařízení.

Kontrolu proveďte pootočením uzamčené ovládací páčky tažného ramena "dolů". Pokud lze páčkou pootočit pouze o malý úhel (cca 5°) je upnutí v pořádku. Po kontrole dotáhněte páčku na doraz zpět.

- Po připojení přívěsu zasuňte zástrčku (od přívěsu) do zásuvky tažného zařízení a zkontrolujte funkci světel přívěsu.
- Tažné rameno nikdy neodjišťujte při připojeném přívěsu.
- Při ztrátě klíčku se obraťte na nejbližší servis Škoda Auto nebo přímo na výrobce.

Demontáž tažného ramena

Demontáž tažného ramena proveďte opačným postupem dle následujících pokynů.

- 6 -

- Nasaďte krytku (F) na kulový čep -šipka-.
- Otevřete víčko zámku (E) ovládací páčky (C) a zámek otočením klíčku vpravo -šipka- odemkněte (klíček je po odemknutí zámku ve svislé poloze -detail-).

- 7 -

- Uchopte tažné rameno (B) levou rukou. Mírným tlakem pravé ruky otočte ovládací páčku (C) směrem dolů do vymezené nasazovací polohy -šipka-. V této poloze je tažné rameno uvolněno a volně vypadne do levé ruky dolů.

- 8 -

- Uzamkněte zámek ovládací páčky (C) (klíček je po uzamknutí zámku ve vodorovné poloze -detail-), klíček vyjměte a uzavřete zámek víčkem (E).
- Očistěte tažné rameno (B) od nečistot a natočte ovládací páčku -šipka- do úložné polohy (rovnoběžně s osou dřívku).
- Tažné rameno uložte do zavazadlového prostoru a upevněte příslušnou sponou.

Pozor! Tažné rameno nenechte nikdy ležet volně v zavazadlovém prostoru. Při náhlém zabrzdění by mohlo ohrozit bezpečnost cestujících a způsobit poškození zavazadlového prostoru.

- 9 -

- Vezměte ochrannou zátku (A) a nasaďte ji do upínacího pouzdra tak, aby přerušené žebro na dně krytky směřovalo k přední části vozidla a postranní plochy krytky zakryly z vnější strany boční otvory upínacího pouzdra. Zásuvku elektrické instalace sklopte zpět pod nárazník.

CZ

Provozování a údržba

- Tažné zařízení vyžaduje minimální údržbu. Vnitřní mechanismus otočného excentru tažného ramena je naplněn speciálním tukem na celou životnost tažného zařízení. Tažné rameno můžete opláchnout vodou, nikoliv však do vody ponořovat.
- Dutinu upínacího pouzdra občas vyčistěte a ošetřete vhodným konzervačním olejem např. WD 40.
- Kulový čep občas namažte vhodným mazacím tukem.
- Rovněž dbejte na pečlivé uzavírání zámku ovládací páčky víčkem, aby nedošlo k jeho znečištění.
- **V případě dlouhodobého provozu s nasazeným tažným ramenem je nutné pro zabezpečení správné funkce upínacího mechanismu jednou za měsíc tažné rameno odpojit, očistit, nakonzervovat vhodným přípravkem (např. WD 40 nebo podobným konzervačním olejem) a několikrát otočit zámečkem.**
- **Pokud tažné zařízení nepoužíváte, vyjměte tažné rameno a uložte ho do odkládacího prostoru ve voze.**
- Při ukládání tažného ramena do zavazadlového prostoru nasadte vždy krytku na kulový čep, aby nedošlo k jeho znečištění.

Důležitá upozornění

- **Neprovádějte žádné změny (resp. úpravy) na tažném ramenu a upevňovacím pouzdru – jsou nepřipustné a vedou ke ztrátě technického průkazu.**
- Tažné zařízení nesmí být provozováno, pokud tažné rameno nelze uzamknout nebo je možné v uzamčené poloze volně otáčet ovládací páčkou.
- Tažné zařízení nesmí být provozováno je-li poškozeno nebo je neúplné.
- Provoz s přívěsem klade zvýšené nároky na chladicí systém tažného vozidla. Případné požadavky týkající se chlazení při jízdě s přívěsem uplatňujte u smluvního partnera Škoda Auto.
- Po ujetí prvních asi 500 km s přívěsem je nutné zkontrolovat dotažení upínacích šroubů nosníku k podvozku vozidla a případně dotáhnout předepsaným momentem 70 Nm! Tuto kontrolu Vám doporučujeme provést v nejbližším servisu Škoda Auto.

Při používání tažného zařízení dodržujte pokyny uvedené v tomto montážním návodu. Výrobce na sebe nebere zodpovědnost za škody způsobené chybně namontovaným tažným ramenem, jeho přetěžováním nebo poškozením při havárii vozidla.

ANHÄNGERKUPPLUNG

Sehr geehrter Kunde!

Die Anhängerkupplung vom Typ TMB PS 016, Bestellnummer EEA 600 001 ist für Automobile Škoda Octavia (1Z) mit Vorderradantrieb 4x2 und die Anhängerkupplung vom Typ TMB PS 041, Bestellnummer EEA 620 001 ist für Automobile Škoda Octavia (1Z) in Ausführung mit Allradantrieb 4x4 bestimmt. Wir erwarten, dass sie Ihnen möglichst lange zu Ihrer Zufriedenheit dienen wird. Vor Gebrauch der Anhängerkupplung lesen Sie dieses Gebrauchshandbuch gründlich durch. Bei Schwierigkeiten mit der Manipulation oder Mängeln wenden Sie sich an den nächsten Škoda Auto- Kundendienst, wo Ihnen gerne Hilfe geleistet wird.

DE

Technische Parameter

Die Anhängerkupplung ist für den Anschluss:
eines gebremsten Anhängers bis zum Maximalgewicht von 1700 kg,

eines nicht gebremsten Anhängers bis zum Maximalgewicht von 750 kg konstruiert.

(Es gilt eine Begrenzung hinsichtlich des Anhängergewichts gem. Fahrzeugbrief.)

Der Schlepparm ist mit einem Kugelbolzen mit dem Durchmesser von 50 mm gem. ISO 3853 ausgestattet.

Die Anlage ist in den Festigkeitsprüfungen gem. europäische Richtlinie 94/20ES durchgekommen, die Konstruktion ist mit einer Bescheinigung über das Protokoll des Gebrauchsmusters Nr. 5955 geschützt.

Max. senkrechte statische Belastung auf Kugelbolzen - 75 kg.
Dc - Wert (Beziehungskraft) - 9,6 kN.

$$D_c = g \cdot \frac{T \cdot C}{T + C}$$

g - Schwerebeschleunigung ($g = 9,81 \text{ ms}^{-2}$)

T - Zugfahrzeuggewicht

C - Anhängergewicht

Gesamtgewicht der Anhängerkupplung 17,5 kg

Montage des Schlepparmes

Nehmen Sie den Schlepparm aus der Wanne des Reservereifens im Gepäckraum.

- 1 -

- Ziehen Sie den Schutzzapfen (A) aus der Öffnung der Spannbuchse am Träger der Anhängerkupplung -siehe Pfeil- heraus und legen Sie ihn an eine geeignete Stelle.

DE

Entfernen Sie stets vor dem Einsetzen des Zugarmes eventuelle Verschmutzungen aus der Spannbuchse. Die Verschmutzungen müssen vor dem Einsatz unbedingt entfernt werden, da ansonsten keine einwandfreie Befestigung des Zugarmes gewährleistet ist!

- (Setzen Sie deshalb nach jedem Herausnehmen des Zugarmes das Verschlussstück wieder in die Spannbuchse ein.)

- 2 -

- Nehmen Sie den Schlepparm (B) und stellen Sie den Bedienungshebel (C) von der Lagerposition -siehe Pfeil- in die abgegrenzte Einsetzungsposition ein. (D.h., dass bei der Ansicht des Zugarmes von der Seite des Bedienungshebel dieser Hebel in Richtung rechts nach unten von dem Schaft des Zugarmes zeigt und die Abflachungen vom drehbaren Exzenter mit der Schaftachse parallel sind.)

- 3 -

- Öffnen Sie den Schlossdeckel (E) des Bedienungshebels (C) und öffnen Sie das Schloss des Bedienungshebels durch Drehen des Schlüssels um 90° nach rechts -siehe Pfeil- (der Schlüssel befindet sich nach Öffnen des Schlosses in senkrechter Position -siehe Detail-).

- Der Schlüssel kann in dieser Position nicht aus dem Schloss gezogen werden!

- 4, 5 -

- Nehmen Sie mit der linken Hand den Schlepparm (B) und schieben Sie ihn senkrecht nach oben -siehe Pfeil- in die Spannbuchse so ein, dass die Exzenterenden bis zum Anschlag in die Aussparung in der Spannbuchse gleiten.

- Drehen Sie in dieser Position mit der rechten Hand den Bedienungshebel (C) in Richtung nach oben -siehe Pfeil- bis zum Anschlag. Halten Sie den Hebel am Griff (D), um ein Einklemmen der Finger zwischen Hebel und Schaft des Schlepparmes oder ein Verbiegen des eingeschobenen Schlüssels zu vermeiden.

- Drehen Sie den Schlüssel um 90° nach links -siehe Pfeil- und schließen Sie das Schloss des Bedienungshebels ab (der Schlüssel befindet sich nach Verriegelung des Schlosses in waagerechter Position -siehe Detail-).

- Ziehen Sie den Schlüssel heraus und schließen Sie den Schlossdeckel.

- Nehmen Sie die Schutzkappe (F) vom Kugelbolzen -siehe Pfeil- ab.

Zum Schluss überprüfen Sie, ob der Schlepparm richtig montiert ist. Mit der Hand (durch starkes Zerren) kontrollieren Sie seine Befestigung. Klappen Sie die Steckdose für den elektrischen Anschluss nach unten.

DE

Hinweis

- Der Schlepparm kann nicht in die Spannbuchse eingesetzt werden, wenn der Bedienungshebel nicht aufgeschlossen ist.
- Der Schlepparm ist nicht richtig eingesetzt, wenn der Bedienungshebel nicht abgeschlossen und der Schlüssel herausgezogen werden kann. **Der Bedienungshebel ist durch leichtes Ziehen nach oben mehr anzuziehen!**
- Überprüfen Sie vor jeder Fahrt die richtige Verriegelung des Schlepparmes zur Spannbuchse des Trägers der Anhängerkupplung. Nehmen Sie die Kontrolle durch Drehen des geschlossenen Bedienungshebels der Anhängerkupplung „nach unten“ vor. Geht es mit dem Hebel nur um einen kleinen Winkel (ca. 5°) drehen, ist die Aufspannung in Ordnung. Nach der Kontrolle ziehen Sie den Hebel zurück auf Anschlag an.
- Nach Anschluss des Anhängers schieben Sie den Stecker (des Anhängers) in die Steckdose der Schleppereinrichtung und kontrollieren Sie die Funktion der Lichter des Anhängers.
- Entsichern Sie den Schlepparm nie bei angeschlossenem Anhänger.
- Bei Schlüsselverlust wenden Sie sich an den nächsten Škoda Auto- Kundendienst oder direkt an den Hersteller.

Demontage des Schlepparmes

Nehmen Sie die Demontage des Schlepparmes in entgegengesetzter Weise gemäß folgender Anweisungen vor.

- 6 -

- Setzen Sie die Schutzkappe (F) auf den Kugelbolzen -siehe Pfeil-.
- Öffnen Sie den Schlossdeckel (E) des Bedienungshebels (C) und schließen Sie das Schloss durch Drehen des Schlüssels nach rechts auf -siehe Pfeil- (der Schlüssel befindet sich nach Öffnen des Schlosses in senkrechter Position -siehe Detail-).

- 7 -

- Nehmen Sie mit der linken Hand den Schlepparm (B). Mit leichtem Druck der rechten Hand drehen Sie den

DE

Bedienungshebel (C) in Richtung nach unten in die abgegrenzte Einsetzungsposition -siehe Pfeil-. In dieser Position ist der Schlepparm lose und fällt frei in die linke Hand nach unten heraus.

- 8 -

- Schließen Sie das Schloss des Bedienungshebels (C) ab (der Schlüssel befindet sich nach Abschließen des Schlosses in waagerechter Position -siehe Detail-), nehmen Sie den Schlüssel heraus und schließen Sie das Schloss mit dem Deckel (E).
- Reinigen Sie den Schlepparm (B) von Verunreinigungen und drehen Sie den Bedienungshebel -siehe Pfeil- in die Lagerposition (parallel mit der Schaftachse).
- Legen Sie den Schlepparm in den Kofferraum und befestigen Sie ihn mit der betreffenden Schnalle.

Achtung! Lassen sie den Zugarm nie lose im Kofferraum liegen. Bei einem plötzlichen Bremsmanöver könnten die Sicherheit der Wageninsassen gefährdet und Schäden im Kofferraum verursacht werden.

- 9 -

- Nehmen Sie den Schutzzapfen (A) und setzen Sie ihn in die Spannbuchse so ein, dass die unterbrochene Rippe am Boden der Kappe in Richtung zum Vorderteil des Fahrzeuges zeigt und die Seitenflächen der Kappe von der Außenseite die seitlichen Öffnungen der Spannbuchse überdecken. Die Steckdose für den elektrischen Anschluss klappen Sie zurück unter die hintere Stoßstange.

Betrieb und Instandhaltung

- Die Anhängerkupplung erfordert eine minimale Instandhaltung. Der Innenmechanismus vom drehbaren Exzenter des Schlepparmes ist mit einem für die gesamte Lebensdauer der Anhängerkupplung speziellen Fett gefüllt. Der Schlepparm kann mit Wasser abgespült werden, er kann jedoch nicht in Wasser getaucht werden.
- Die Spannbuchsenhöhhlung reinigen und behandeln Sie ab und zu mit geeignetem Konservierungsöl, z. B. WD 40.
- Den Kugelbolzen schmieren Sie ab und zu mit geeignetem Schmierfett.
- Beachten Sie ebenfalls, dass das Schloss des Bedienungshebels mit dem Deckel zu schließen ist, sonst kann es zu seiner Verunreinigung kommen.

- **Um die richtige Funktion des Spannmechanismus bei langfristigem Betrieb mit dem eingesetzten Zugarm zu gewährleisten, ist der Zugarm einmal im Monat abzukuppeln, zu reinigen, mit einem geeigneten Mittel (z.B. WD 40 oder ähnlichem Konservierungsöl) zu behandeln und das Schloss ist mehrmals zu drehen.**
- **Sofern Sie die Anhängerkupplung nicht benutzen, nehmen Sie den Schlepparm heraus und legen Sie ihn in den Gepäckraum im Fahrzeug ab.**
- Beim Ablegen des Schlepparmes in den Gepäckraum setzen Sie die Schutzkappe immer auf den Kugelbolzen, sonst kommt es zu seiner Verunreinigung.

Wichtig

- **Führen Sie keine Änderungen (bzw. Korrekturen) am Zugarm und der Befestigungsbuchse durch -diese sind unzulässig und führen zum Verlust vom Fahrzeugbrief.**
- Die Anhängerkupplung darf nicht betreiben werden, sofern der Schlepparm nicht abschließen geht oder sofern in der abgeschlossenen Position mit dem Bedienungshebel frei gedreht werden kann.
- Die Anhängerkupplung darf nicht betrieben werden, sofern diese beschädigt oder unvollständig ist.
- Der Betrieb mit dem Anhänger stellt erhöhte Ansprüche auf das Kühlsystem des Zugfahrzeuges. Eventuelle Forderungen die Kühlung bei der Fahrt mit dem Anhänger betreffend wenden Sie bei dem Vertragspartner Škoda Auto an.
- Nach Zurücklegen der ersten ca. 500 km mit dem Anhänger ist die Anziehung der Spannschrauben des Trägers an das Fahrgestell des Fahrzeuges zu überprüfen und eventuell mit dem vorgeschriebenen Anzugsmoment 70 Nm anzuziehen! Wir empfehlen Ihnen, diese Kontrolle beim nächsten Škoda Auto- Kundendienst durchführen zu lassen.

Beim Gebrauch der Anhängerkupplung halten Sie die in dieser Montageanleitung angeführten Anweisungen ein. Der Hersteller übernimmt keine Verantwortung für Schäden, die durch einen fehlerhaft montierten Schlepparm, seine Überlastung oder Beschädigung bei einem Autounfall verursacht wurden.

GB

TOWING COUPLING

Dear Customer:

The towing coupling, type TMB PS 016, ordering No. EEA 600 001, is intended for Škoda Octavia (1Z) vehicles with front axle drive 4x2, towing coupling TMB PS 041, ordering No. EEA 620 001 is intended for Škoda Octavia (1Z) vehicles in 4x4 design. We expect it will serve you to your full satisfaction for as long as possible. Please read this Owner's Manual carefully prior to using the towing coupling. In case of problems with handling it, or if any defect should occur, contact the nearest Škoda Auto Service Centre, where they are ready to assist you.

Technical parameters

The towing coupling has been designed for linking with:
a trailer with brakes, up to the maximum weight of 1700 kg,
a trailer without brakes, up to the maximum weight of 750 kg.

(The limits of the weight of the trailer according to the Technical Certificate of the vehicle apply here.)

The towing arm is fitted with a ball journal with a 50 mm diameter, in compliance with ISO 3853.

The coupling passed the strength tests in compliance with the European Directive 94/20EC; the design is protected with the certificate of the registration of the Utility Design No. 5955.

Max. vertical static load upon the ball journal - 75 kg

Dc - Wert (tractive power) - 9,6 kN.

$$D_c = g \cdot \frac{T \cdot C}{T + C}$$

g - gravity acceleration ($g = 9,81 \text{ ms}^{-2}$)

T - weight of the towing vehicle

C - weight of the trailer

The total weight of the towing coupling - 17,5 kg.

Assembly of the towing arm

Take the towing arm out of the spare wheel area in the luggage compartment.

- 1 -

- Remove the protective plug (A) from the opening of the clamping bush on the girder of the towing coupling -arrow- and put it in a convenient place. **Prior to inserting the towing arm, always make sure that the clamping**

bush is not dirty. Any dirt in the clamping bush must be unconditionally removed prior to use, because it prevents the safe fastening of the towing arm!

- (That is why is always necessary to replace the protective plug into the clamping bush after removing the towing arm.)

GB

- 2 -

- Grip the towing arm (B) and bring the control lever (C) from the storage position -arrow- to the defined mounting position (i.e. when looking upon the towing arm from the side of the control lever, the said lever must be directed downwards to the right from the body of the towing arm, and the surfaces of the revolving eccentric are parallel with the axis of the body.)

- 3 -

- Open the lid of the lock (E) of the control lever (C), and unlock the lock of the control lever by turning the key 90° clockwise -arrow- (once the lock is unlocked, the key is in a vertical position -detail-).

- In this position, the key cannot be removed from the lock!

- 4, 5 -

- Grip the towing arm (B) with left hand, and fit it into the clamping bush shifting it upwards vertically -arrow- so that the ends of the eccentric may fit into the recess in the clamping bush up to the stop.
- In this position, with right hand turn the control lever (C) upwards -arrow- up to the stop. Hold the lever by the handle (D), so that your fingers may not get caught between the lever and the body of the towing arm, nor the inserted key may get bent.
- Turn the key 90° anticlockwise -arrow- and secure the lock of the control lever (once the lock is locked, the key is in a horizontal position -detail-).

- Pull out the key and close the lid of the lock.

- Remove cover (F) from the ball journal -arrow-.

Finally, check whether the towing arm was mounted properly. Try its fitting by hand, shaking it strongly. Tilt the socket of the electric installation downwards.

Important

- The towing arm cannot be fitted into the clamping bush without unlocking the control lever.

GB

- The towing arm is not mounted properly if it is not possible to lock the control lever and to pull out the key. **The control lever needs further tightening, pulling it upwards moderately!**
- Before driving, check whether the towing arm is secured to the clamping bush of the girder of the towing coupling properly. The check is effected by turning the locked control lever of the towing arm „downwards“ slightly. If the lever can be turned through a small angle only (about 5°), the clamping is all right. After the check, pull the lever back up to the stop.
- After having attached the trailer, insert the trailer plug into the socket of the towing coupling, and check if the trailer lights are functioning.
- Never unlock the towing arm with the trailer attached.
- Should you lose your key, contact the nearest Škoda Auto Service Centre or the manufacturer directly.

Dismounting the towing arm

For dismounting the towing arm, proceed in the opposite way, in compliance with the following instructions.

- 6 -

- Fit cover (F) upon the ball journal -arrow-.
- Open the lid of the lock (E) of the control lever (C), and open the lock by turning the key clockwise -arrow- (once the lock is opened, the key is in a vertical position -detail-).

- 7 -

- Grip the towing arm (B) with left hand. Applying slight pressure, turn the control lever (C) with right hand downwards to the indicated fitting position -arrow-. In this position, the towing arm is released, and will fall down to your left hand by itself.

- 8 -

- Lock the lock of the control lever (C) (once the lock is locked, the key is in the horizontal position -detail-), take out the key and close the lock with lid (E).
- Remove dirt from the towing arm (B) and bring the control lever -arrow- to the storage position (parallel with the axis of the arm body).
- Put the towing arm into the luggage compartment and secure it with the respective clip.

Caution! Never leave the towing arm lying freely in the luggage compartment. In case of sudden braking, it could threaten the safety of the passengers and cause damage to the luggage compartment.

- 9 -

- Take the protective plug (A) and fit it into the clamping bush in such a way that the interrupted rib at the bottom of the cover may be directed towards the front section of the vehicle, and the side surfaces of the cover may cover the lateral orifices of the clamping bush. Tilt the socket of the electric installation back under the bumper.

GB

Operation and maintenance

- The towing coupling requires a minimum maintenance only. The inside mechanism of the revolving eccentric of the towing arm is filled with a special grease lasting for the whole service life of the coupling. The towing arm can be washed with water, however, it must not be dipped into it.
- Clean the hollow of the clamping bush from time to time, and apply a suitable preserving oil, e.g. WD 40.
- Grease the ball journal from time to time with a suitable lubricating grease.
- Take care to seal the lock of the control lever with the lid carefully, to avoid dirt collection.
- **In case of a long-time operation with the towing arm mounted, in order to provide for the proper functioning of the clamping mechanism, once in a month it is necessary to disconnect the towing arm, to clean it and to apply a suitable preserving agent (e.g. WD 40 or a similar preserving oil) and to turn the lock several times.**
- **If you are not using the towing coupling, dismantle the towing arm and put it into the car boot.**
- When storing the towing arm in the luggage compartment, always fit the cover upon the ball journal to avoid dirt collection.

Important Advice

- **Do not make any changes (or adaptations) on the towing arm and clamping bush - they are not permissible and lead to the loss of the vehicle's certificate of registration.**
- The towing coupling must not be operated if the towing arm cannot be locked, or it is possible to turn the control lever freely in the locked position.

GB

-
- The towing coupling must not be operated if it is damaged or not complete.
 - The operation with the trailer presents higher demands upon the cooling system of the towing vehicle. With the eventual requirements concerning the drive with the trailer, contact the contractor of Škoda Auto.
 - After having done approximately the first 500 km with the trailer, it is necessary to check the tightness of the screws clamping the girder to the chassis of the vehicle, and if necessary, tighten them with the prescribed 70 Nm torque! We recommend you to have it checked at the nearest Škoda Auto Service Centre.

When using the towing coupling, follow the instructions given in this Assembly Manual. The manufacturer is not responsible for any damages resulting from an improper mounting of the towing arm, its overloading or damage due to a car accident.

DISPOSITIVO DE TRACCIÓN

Estimado cliente:

El dispositivo de tracción de tipo TMB PS 016 núm. de encargo EEA 600 001 está destinado para los vehículos Škoda Octavia (1Z) con impulsión de eje delantero 4x2, el dispositivo de tracción de tipo TMB PS 041 núm. de encargo EEA 620 001 está destinado para los vehículos Škoda Octavia (1Z) en elaboración 4x4. Esperamos que le sirva durante el período más largo posible para su plena satisfacción. Antes de utilizar el equipo de tracción, haga el favor de leer cuidadosamente el presente manual de usuario. En caso de cualquier defecto o problema con la manipulación, diríjase al taller de servicio de Škoda Auto más cercano, donde le ayudarán con gusto.

ES

Parámetros técnicos

El equipo de tracción está construido para acoplar:

Un remolque con frenos con el peso máximo hasta 1700 kg, o un remolque sin frenos con el peso máximo hasta 750 kg.

(Queda válida la limitación del peso de remolque conforme al certificado técnico del vehículo.)

El brazo de tracción está equipado con un perno esférico del diámetro de 50 mm conforme ISO 3853.

El equipo ha pasado las pruebas de resistencia según la Directiva Europea 94/20CE; la construcción está protegida con el certificado de registración del modelo de utilidad No. 5955.

Máx. esfuerzo estático vertical sobre el perno esférico - 75 kg

Dc - Wert (fuerza de tracción vertical) - 9,6 kN.

$$D_c = g \cdot \frac{T \cdot C}{T + C}$$

g - aceleración de gravedad ($g = 9,81 \text{ ms}^{-2}$)

T - peso del vehículo de tracción

C - peso del remolque

Peso total del equipo de tracción - 17,5 kg.

Montaje del brazo de tracción

Sacar el brazo de tracción del depósito de la rueda de reserva en el maletero.

- 1 -

- Extraer el tapón protector (A) del orificio del casquillo de sujeción en el soporte del equipo de tracción -flecha-

y colocarlo en un lugar conveniente. **Antes de introducir el brazo de tracción, siempre hay que asegurarse que el casquillo de sujeción no esté ensuciado. Las impurezas en el casquillo de sujeción tienen que ser eliminadas incondicionalmente antes de emplearlo, ya que impiden el buen aseguramiento del brazo de tracción!**

- (Por lo tanto, después de extraer el brazo de tracción siempre hay que reinsertar el tapón protector en el casquillo de sujeción.)

ES

- 2 -

- Coger el brazo de tracción (B) y ajustar la palanquilla de mando (C) de la posición de reposo -flecha- a la posición de ajuste fijada. (Es decir, al mirar el brazo de tracción del lado de la palanquilla de mando, dicha palanquilla está dirigida hacia abajo y a la derecha del pasador del brazo de tracción, y las superficies de excéntrico giratorio están paralelas al eje del pasador.)

- 3 -

- Abrir la tapa de la cerradura (E) de la palanquilla de mando (C), y girando la llave por 90° a la derecha -flecha-abrir la cerradura de la palanquilla de mando (una vez abierta la cerradura, la llave está en la posición vertical -detalle-).

- **La llave en esta posición no puede sacarse de la cerradura!**

- 4, 5 -

- Coger el brazo de tracción (B) con la mano izquierda, introducirlo en el casquillo de sujeción verticalmente y para arriba -flecha- de manera que los extremos del excéntrico encajen en el escote del casquillo de sujeción hasta el tope.

- En esta posición, girar con la mano derecha la palanquilla de mando (C) hacia arriba -flecha- al tope. Aguantar la palanquilla por el mango de la palanquilla (D), para que los dedos no queden apretados entre la palanquilla y el pasador del brazo de tracción, ni se doble la llave insertada.

- Girar la llave por 90° a la izquierda -flecha- y cerrar la cerradura de la palanquilla de mando (una vez cerrada la cerradura, la llave está en la posición horizontal -detalle-).

- **Sacar la llave y cerrar la tapa de la cerradura.**

- Quitar la tapa (F) del perno esférico -flecha-.

Al final revisar si el brazo de tracción está montado correctamente. Con la mano (agitando fuertemente) comprobar su fijación. Replegar el enchufe de la instalación eléctrica para abajo.

Importante

- El brazo de tracción no puede instalarse en el casquillo de sujeción sin desbloquear la palanquilla de mando.
- El brazo no está instalado bien si resulta imposible cerrar la palanquilla de mando y sacar la llave. **Hay que apretar más la palanquilla de mando, tirándola ligeramente para arriba!**
- Antes de cada salida, hay que comprobar si el brazo de tracción está bien sujetado en el casquillo de sujeción del soporte del equipo de tracción. Para verificarlo, girar la palanquilla de mando cerrada ligeramente „hacia abajo“. Si la palanquilla puede girarse sólo por un ángulo pequeño (de 5° aproximadamente), la sujeción está en orden. Después del control, tiren la palanquilla de vuelta hasta el tope.
- Después de haber acoplado el remolque, hay que meter el enchufe macho (del remolque) en el enchufe hembra del equipo de tracción, y comprobar la función de las luces del remolque.
- Jamás desbloquear el brazo de tracción con el remolque acoplado.
- En caso de perder la llave, dirigirse al taller de servicio más cercano de Škoda Auto, o directamente al fabricante.

ES

Desmontaje del brazo de tracción

El desmontaje del brazo de tracción debe realizarse utilizando el procedimiento contrario según las siguientes instrucciones.

- 6 -

- Poner la tapa (F) sobre el perno esférico -flecha-.
- Abrir la tapa de la cerradura (E) de la palanca de mando (C), y abrir la cerradura girando la llave a la derecha -flecha- (una vez abierta la cerradura, la llave está en la posición vertical -detalle-).

- 7 -

- Coger el brazo de tracción (B) con la mano izquierda. Por una presión ligera con la mano derecha girar la palanquilla de mando (C) hacia abajo hasta la posición de ajuste fijada -flecha-. En esta posición, el brazo de tracción está soltado, y cae abajo en la mano izquierda por su propio peso.

- 8 -

- Cerrar la cerradura de la palanquilla de mando (C) (una vez cerrada la cerradura, la llave está en la posición horizontal -detalle-); sacar la llave y cerrar la cerradura con tapa (E).
- Limpiar el brazo de tracción (B) eliminando las impurezas, y girar la palanquilla de mando -flecha- a la posición de reposo (paralelamente con el eje del pasador).
- Colocar el brazo de tracción en el maletero y asegurarlo con la abrazadera correspondiente.

ES

Atención! El brazo de tracción jamás debe dejarse suelto en el maletero. Al frenar de repente, podría poner en peligro la seguridad de los pasajeros y dañar el maletero.

- 9 -

- Coger el tapón protector (A) y colocarlo en el casquillo de sujeción de tal manera que la costilla interrumpida en el fondo del tapón esté dirigida a la sección delantera del vehículo y que las superficies laterales del tapón cubran los orificios laterales del casquillo de sujeción por el lado exterior. Replegar el enchufe de la instalación eléctrica a su lugar original debajo del parachoques.

Operación y manutención

- El equipo de tracción necesita una manutención mínima. El mecanismo interior del excéntrico giratorio del brazo de tracción está relleno con grasa especial, para toda la vida útil del equipo de tracción. El brazo de tracción puede enjuagarse con agua, pero jamás sumergirse en agua.
- El hueco del casquillo de sujeción debe limpiarse de vez en cuando, aplicando un aceite de conservación apropiado, e.g. WD 40.
- El perno esférico debe engrasarse con una grasa lubricante apropiada.
- Asimismo, procuren cerrar siempre la cerradura de la palanquilla de mando con la tapa, para que no sea contaminada por impurezas.
- **En caso de operar por un tiempo prolongado con el brazo de tracción montado, para asegurar el funcionamiento debido del mecanismo de sujeción, cada mes hay que desconectar el brazo de tracción, limpiarlo, conservarlo con un agente apropiado (e.g. WD 40 o otro similar aceite de conservación), dándole varias vueltas a la cerradura.**

- Si no emplea el equipo de tracción, desmonte el brazo de tracción y colóquelo en el espacio de almacenamiento en el vehículo.

- Al colocar el brazo de tracción en el maletero, siempre hay que colocar la tapa sobre el perno esférico, para evitar la contaminación del mismo por impurezas.

Advertencias importantes

- No efectúen ningunos cambios (o adaptaciones) en el brazo de tracción ni en el casquillo de sujeción – son inadmisibles, y tienen como consecuencia la pérdida del permiso técnico de circulación.

ES

- El dispositivo de tracción no puede ser operado si el brazo de tracción no puede cerrarse, o si en la posición cerrada es posible girar la palanquilla de mando libremente.

- El dispositivo de tracción no puede ser operado si está dañado o incompleto.

- La operación con un remolque presenta unas exigencias más elevadas al sistema de refrigeración del vehículo de tracción. Los requerimientos eventuales en lo tocante a la refrigeración al circular con un remolque, hay que presentarlos a un taller de contrato de Škoda Auto.

- Después de los primeros 500 km aproximadamente con el remolque, es necesario revisar el ajuste de los tornillos de sujeción del soporte al chasis del vehículo y en caso de necesidad apretarlos con el momento prescrito de 70 Nm! Recomendamos que este control sea realizado en el taller de servicio de Škoda Auto más cercano.

Al utilizar el equipo de tracción, hay que guiarse por las instrucciones indicadas en el presente manual de montaje. El fabricante no se responsabiliza por los daños causados en consecuencia de un mal montaje del brazo de tracción, al sobrecargar el brazo o dañarlo en caso de una avería del vehículo.

DISPOSITIF DE REMORQUAGE

Cher client!

Le dispositif de remorquage type TMB PS 016, numéro de commande EEA 600 001, est réservé aux véhicules Škoda Octavia (1Z) modèle à traction avant 4x2; le dispositif de remorquage type TMB PS 041, numéro de commande EEA 620 001, est réservé aux véhicules Škoda Octavia (1Z) modèle 4x4. Nous attendons qu'il rendra de bons services de longue durée et à votre entière satisfaction. Nous vous prions de lire dans tous les détails ce manuel avant de commencer à utiliser le dispositif de remorquage. En cas de difficultés de manipulation ou de pannes, veuillez vous adresser à un service Škoda Auto le plus proche où ils vous aideront avec une grande plaisance.

FR

Paramètres techniques

Ce dispositif de remorquage est conçu pour l'attelage:
d'une remorque freinée jusqu'à la masse maximale de 1700 kg,
d'une remorque non-freinée jusqu'à la masse maximale de 750 kg.

(La limitation de la masse de remorque selon le certificat technique de la voiture est valable.)

Le bras de traction est muni d'un tourillon sphérique de diamètre de 50 mm conformément à la norme ISO 3853.

Le dispositif a passé les essais de résistance selon la directive européenne 94/20CE, la construction est protégée par le certificat d'enregistrement du modèle d'usage utilitaire No. 5955.

Charge statique verticale maximale du tourillon sphérique - 75 kg.

Dc - Wert (force de traction verticale) - 9,6 kN.

$$D_c = g \cdot \frac{T \cdot C}{T + C}$$

g - accélération de la pesanteur ($g = 9,81 \text{ ms}^{-2}$)

T - masse de la voiture de traction

C - masse de la remorque

Poids total du dispositif de remorquage - 17,5 kg.

Montage du bras de traction

Retirez le bras de traction du bac de la roue de secours dans le coffre de la voiture.



- 1 -

- Retirez le bouchon de protection (A) de l'orifice de la douille de fixation montée sur la poutre du dispositif de remorquage -flèche- et mettez-le dans un endroit convenable. **Avant d'insérer le bras de remorquage, assurez-vous chaque fois que la douille de fixation est propre. Les impuretés qui pourraient se trouver dans la douille de fixation doivent être enlevées à tout prix parce qu'elles empêchent la fixation du bras de remorquage en toute sécurité!**

- (Après avoir ôté le bras de remorquage réinsérez toujours le bouchon de protection dans la douille de fixation).

FR

- 2 -

- Prenez le bras de traction (B) et mettez le petit levier de commande (C) de la position de dépôt -flèche- dans la position d'assemblage déterminée (c.-à-d. en regardant le bras de traction du côté du petit levier de commande ce levier se dirige à droite en bas de la tige de bras de traction et les surfaces de l'excentrique tournant sont parallèles à l'axe de tige).

- 3 -

- Ouvrez le chapeau de la serrure (E) du petit levier de commande (C) et ensuite ouvrez la serrure de petit levier en tournant la clé de 90° à droite -flèche- (la clé en position verticale -détail-).

- Dans cette position il est impossible de faire sortir la clé de la serrure!

- 4, 5 -

- Prenez le bras de traction en main gauche (B) et insérez-le dans la douille de fixation verticalement en haut -flèche- afin que les extrémités de l'excentrique soient insérées jusqu'à la butée dans le creux de la douille de fixation.

- Dans cette position tournez de la main droite le petit levier de commande (C) vers le haut -flèche- jusqu'à la butée. Tenez l'extrémité (D) du petit levier afin d'empêcher un serrement éventuel des doigts entre le petit levier et la tige du bras de traction ou un courbement de la clé introduite.

- Tournez la clé de 90° à gauche -flèche- et fermez ainsi la serrure du petit levier de commande (la clé après la fermeture en position horizontale -détail-).

- Retirez la clé et fermez le chapeau de la serrure.

- Enlevez le couvercle (F) du tourillon sphérique -flèche-.



Enfin contrôlez si le bras de traction a été monté avec justesse. Eprouvez sa fixation en le secouant avec force. Basculez la prise de contact vers le bas.

Important

- Il est impossible de monter le bras dans la douille de fixation sans ouvrir le petit levier avec la clé.
- Si le bras n'est pas bien placé, il est impossible de fermer le petit levier et retirer la clé. **Vous devez mettre le petit levier en position correcte par une traction légère en haut!**
- Avant chaque voyage contrôlez la fixation correcte du bras de traction à la douille de fixation de la poutre du dispositif de remorquage. Exécutez le contrôle en tournant le petit levier de commande du bras de traction fermé à clé „en bas”. S'il est possible de ne tourner le petit levier que d'un petit angle (env. 5°), la fixation est en règle. Après le contrôle retirez le petit levier à la butée.
- Après avoir attaché la remorque insérez la fiche (du remorque) dans la prise de contact du dispositif de remorquage et contrôlez le fonctionnement des feux arrière de remorque.
- Ne débloquez jamais le bras de traction lorsque la remorque reste attachée.
- Dans le cas de perte de la clé adressez-vous au plus proche service Škoda Auto ou directement au fabricant.

FR

Démontage du bras de traction

Le démontage du bras de traction exécutez inversement selon les directives suivantes.

- 6 -

- Mettez le couvercle (F) sur le tourillon sphérique -flèche-.
- Ouvrez le chapeau de la serrure (E) du petit levier de commande (C) et ouvrez la serrure en tournant la clé à droite -flèche- (la clé après l'ouverture en position verticale -détail-).

- 7 -

- Prenez le bras de traction (B) en main gauche. Tournez le petit levier de commande (C) vers le bas jusqu'à la position de montage déterminée -flèche- en utilisant une pression modérée de la main droite. Dans cette position le bras de traction est débloqué et il tombe librement en bas à la main gauche.

- 8 -

- Fermez la serrure du petit levier de commande (C) (la clé après la fermeture en position horizontale -détail-), retirez la clé et mettez le chapeau (E) sur la serrure.
- Nettoyez le bras de traction (B) des impuretés et orientez le petit levier de commande -flèche- dans la position de mise en place (parallèlement à l'axe de la tige).
- Mettez le bras de traction dans le coffre et fixez-le à l'aide d'une boucle correspondante.

Attention! Ne laissez jamais le bras de traction libre dans le coffre. Lors d'un freinage brusque le bras pourrait mettre la sécurité des passagers en danger et endommager le coffre.

FR

- 9 -

- Prenez le bouchon de protection (A) et mettez-le dans la douille de fixation afin que la nervure coupée sur le fond de couvercle soit dirigée vers la partie avant de la voiture et les faces latérales couvrent du côté extérieur les orifices latéraux de la douille de fixation. Basculez la prise de contact sous le pare-chocs.

Exploitation et maintenance

- Le dispositif de remorquage exige une maintenance minimale. Le mécanisme intérieur de l'excentrique tournant du bras de traction est rempli d'une graisse spéciale qui reste toute la vie du dispositif fonctionnelle. Vous pouvez laver le bras de traction avec de l'eau, mais ne le plongez pas dans l'eau.
- Nettoyez de temps en temps le creux de la douille de fixation et conservez-le par un produit de conservation convenable, par ex. WD 40.
- Graissez de temps en temps le tourillon sphérique en utilisant une graisse convenable.
- Fermez toujours la serrure du petit levier de commande afin d'empêcher son encrassement.
- **Pour assurer un bon fonctionnement de mécanisme de fixation dans le cas d'une exploitation de longue durée avec le bras de traction monté il est nécessaire une fois par mois de découpler le bras de traction, de le nettoyer, de le conserver par un produit de conservation convenable (par ex. WD 40 ou une autre huile de conservation) et de tourner plusieurs fois le mécanisme de serrure.**

FR

- **Si vous n'utilisez pas le dispositif de remorquage, retirez le bras de traction et mettez-le dans l'espace de desserte dans la voiture.**

- Lorsque vous mettez le bras dans le coffre, mettez toujours le couvercle sur le tourillon sphérique afin d'empêcher son encrassement.

Avertissements importants

- **N'exécutez aucunes modifications (respectivement adaptations) du bras de traction et de la douille de fixation – elles sont inadmissibles et mènent à une possibilité de perdre le certificat d'immatriculation.**

- Le dispositif de remorquage ne peut pas être utilisé si vous n'êtes pas à mesure de fermer à clé le bras de traction ou si vous pouvez tourner librement le petit levier de commande en position fermée à clé.

- Etant endommagé ou incomplet, le dispositif de remorquage ne peut pas être utilisé.

- Une marche avec la remorque pose les exigences plus hautes au système de refroidissement de la voiture de traction. Faites valoir vos prétentions éventuelles concernant le refroidissement lors d'un voyage avec la remorque auprès d'un partenaire contractant de Škoda Auto.

- Après avoir fait les premiers 500 km env. avec la remorque, il est nécessaire de contrôler le resserrement des vis de fixation de la poutre au châssis et resserrer éventuellement les vis en utilisant le moment prescrit de 70 Nm! Nous vous recommandons d'effectuer ce contrôle dans un service Škoda Auto le plus proche.

Pendant l'utilisation du dispositif de remorquage respectez les instructions mentionnées dans ce manuel de montage. Le fabricant n'assume pas la responsabilité de l'endommagement causé par un montage défectueux du bras de traction, par sa surcharge ou par un accident de la voiture.

ORGANI DI TRAINO

Spettabile cliente!

Il organi di traino di tipo TMB PS 016, numero d'ordine EEA 600 001, è progettato per i veicoli Škoda Octavia (1Z) a trazione anteriore 4x2, il organi di traino di tipo TMB PS 041, numero d'ordine EEA 620 001, è progettato per i veicoli Škoda Octavia (1Z) a trazione 4x4. Aspettiamo che Vi servivano per lungo tempo, alla Vostra completa soddisfazione. Prima dell' utilizzo degli organi di traino leggete attentamente questo manuale. Se incontrate le difficoltà con la manipolazione oppure i difetti, rivolgete Vi al centro di assistenza Škoda Auto più vicino, dove Vi aiuteranno con piacere.

Parametri tecnici

Organi di traino sono costruiti per il collegamento di:
rimorchio frenato fino al peso massimo 1700 kg,
rimorchio non frenato fino al peso massimo 750 kg.

(Vale la limitazione del peso del rimorchio conforme al libretto di circolazione dell' autovettura).

Lasse di traino è corredato di perno sferico del diametro di 50 mm conforme ISO 3853.

L'impianto ha superato le prove di resistenza conforme alla direttiva europea 94/20ES, la costruzione è protetta dal certificato della registrazione del modello d'utilizzo nr. 5955.

Carico massimo verticale sul perno sferico - 75 kg.

Dc - Wert (forza di trazione verticale) - 9,6 kN.

$$D_c = g \cdot \frac{T \cdot C}{T + C}$$

g - accelerazione di gravità ($g = 9,81 \text{ ms}^{-2}$)

T - peso dell' autovettura di traino

C - peso del rimorchio

Peso complessivo degli organi di traino - 17,5 kg.

Montaggio del braccio di traino

Estrarre il braccio di traino dalla vasca della ruota di riserva, posizionata nel vano portabagagli.

- 1 -

- Togliete il coperchio di protezione (A) dal foro della boccola di fissaggio sulla trave degli organi di traino -freccia- e deponetelo sul posto adatto.

IT

IT

Prima di inserire il braccio di traino verificate che la boccola di fissaggio non sia sporca. Le impurità nella boccola di fissaggio devono essere assolutamente eliminate prima dell'uso, siccome impediscono il bloccaggio sicuro del braccio di traino!

- (Per questo motivo, togliendo il braccio di traino, inserite sempre un tappo protettivo nella boccola di fissaggio).

- 2 -

- Prendete il braccio di traino (B) e regolate la levetta di comando (C) dalla posizione di collocamento -freccia- nella posizione limitata di inserimento. (Vuol dire che guardando gli organi di traino dal lato della levetta di comando, la levetta mira giù a destra, dal perno degli organi di traino e le superfici dell'eccentrico girevole sono parallele con l'asse del perno).

- 3 -

- Aprite il coperchio della serratura (E) della levetta di comando (C) e girando la chiave di 90° a destra -freccia- aprite la serratura della levetta di comando (la chiave è nella posizione verticale -dettaglio-).

- Quando la chiave è in questa posizione, non è possibile estrarla dalla serratura!

- 4, 5 -

- Prendete con la mano sinistra il braccio di traino (B) e inserite lo verticalmente verso sopra -freccia- nella boccola di fissaggio nel modo che le parti finali dell'eccentrico fossero inserite fino al fondo nell'incavo della boccola di fissaggio.

- In questa posizione girate con la mano destra la levetta di comando (C) verso sopra -freccia- fino all'arresto. Tenete la levetta per la maniglia della levetta (D), per non chiudersi le dita tra la leva e lo stelo del braccio di traino e per non piegare la chiave inserita.

- Girate la chiave di 90° a sinistra -freccia- e la serratura della levetta di comando chiudete a chiave (la chiave è dopo la chiusura nella posizione orizzontale -dettaglio-).

- Estraiete la chiave e chiudete il coperchio della serratura.

- Togliete la calotta (F) dal perno sferico -freccia-.

Per l'ultimo controllate se il braccio di traino è montato correttamente. Con la mano (con forte sbalottamento) controllate il suo fissaggio. Ribaltate la presa dell'impianto elettrico verso giù.



Importante

- Il braccio di traino non è possibile posizionare nella boccola di fissaggio senza aprire con la chiave la serratura della levetta di comando.
- Il braccio di traino non è posizionato bene, se non è possibile chiudere a chiave la levetta di comando ed estrarre la chiave. **Dovete con il tiro leggero tirare la levetta più in su!**
- Prima di ogni viaggio controllate il fissaggio corretto del braccio di traino alla boccola di fissaggio, della trave degli organi di traino. Eseguite il controllo, girando parzialmente la leva di comando del braccio di traino chiusa a chiave, verso "giù". Se è possibile girare parzialmente la levetta solo dell'angolo piccolo (cca 5°) il fissaggio è corretto. Dopo il controllo stringete la levetta di nuovo all'arresto.
- Dopo il collegamento del rimorchio inserite la spina (del rimorchio) nella presa dell'impianto di traino e controllate la funzione delle luci del rimorchio.
- Il braccio di traino non dissicurate mai, quando il rimorchio è collegato.
- Nel caso della perdita della chiave contattate il centro d'assistenza Škoda Auto più vicino oppure direttamente il produttore.

IT



Smontaggio del braccio di traino

Lo smontaggio del braccio di traino eseguite nel modo contrario conforme alle seguenti istruzioni.

- 6 -

- Posizionate la calotta (F) sul perno sferico -freccia-.
- Aprite il coperchio della serratura (E) della levetta di comando (C) e aprite la serratura girando la chiave a destra -freccia- (la chiave è dopo l'apertura della serratura nella posizione verticale -dettaglio-).

- 7 -

- Prendete il braccio di traino (B) con la mano sinistra. Con leggera pressione della mano destra girate la levetta di comando (C) verso giù, nella posizione di inserimento limitata -freccia-. In questa posizione il braccio di traino libero e cade liberamente giù, nella mano sinistra.

- 8 -

- Chiudete la serratura della leva di comando (C) (la chiave è dopo la chiusura della serratura nella posizione orizzontale -dettaglio-), estraete la chiave e chiudete la serratura con il coperchio (E).





- Pulite il braccio di traino (B) dalle impurità e girate parzialmente la leva di comando -freccia- nella posizione di riposo (nella direzione parallela con l'asse del perno).
- Il braccio di traino posizionate nel vano portabagagli e fissate con rispettiva graffa.

Attenzione! Non lasciate mai il braccio di traino liberamente nel vano portabagagli. Durante le rapide manovre di freno potrebbe mettere in pericolo la sicurezza dei passeggeri e causare il danneggiamento del vano portabagagli.

- 9 -

IT

- Prendete il tappo di protezione (A) e posizionatelo nella boccola di fissaggio nel modo, di far mirare l'ossatura interrotta sul fondo del coperchio, verso la parte anteriore dell' autovettura e le superfici laterali del coperchio devono chiudere dalla parte esterna i fori laterali della boccola di fissaggio. La presa dell' impianto elettrico ribaltate di nuovo sotto il paraurti.

Funzionamento e manutenzione



- Il braccio di traino richiede minima manutenzione. Il meccanismo interno dell' eccentrico girevole del braccio di traino è carico del grasso speciale a vita intera degli organi di traino. Il braccio di traino potete sciacquare con l'acqua, non deve però essere immerso nell' acqua.
- La cavità della boccola di fissaggio pulire ogni tanto e trattate con olio adatto conservante per es. WD 40.
- Il perno sferico lubrificate ogni tanto con il grasso adatto.
- Prestate attenzione di chiudere accuratamente la serratura della levetta di comando con il coperchio, per evitare di penetrazione dello sporco.
- **Nel caso dell' utilizzo del braccio di traino posizionato per lungo periodo, è bisogno, per garantire il funzionamento corretto del meccanismo di fissaggio, scollegare una volta al mese il braccio di traino, pulirlo e conservarlo con il prodotto adatto (per es. WD 40 o l'olio conservante simile) e girare alcune volte la serratura.**
- **Quando gli organi di traino non sono utilizzati, estraete il braccio di traino e depositatelo nel vano portabagagli dell' autovettura.**
- Durante il posizionamento del braccio di traino nel vano portabagagli inserite sempre il coperchio sul perno sferico per evitare la penetrazione dello sporco.



Avvertimenti importanti

- Non eseguite nessun cambiamento (risp. modifiche) del braccio di traino e della bussola di fissaggio – sono inammissibili e causano la perdita del libretto di circolazione.

- Gli organi di traino non devono essere utilizzati se il braccio di traino non è possibile chiudere a chiave oppure quando è possibile nella posizione chiusa liberamente girare la leva di comando.
- Gli organi di traino non devono essere utilizzati se sono danneggiati o incompleti.
- Il viaggio con il rimorchio aumenta le pretese sul sistema di raffreddamento dell' autovettura di traino. Eventuali richieste riguardanti il raffreddamento durante il viaggio con il rimorchio richiedete presso il partner contrattuale di Škoda Auto.
- Dopo il percorso di primi cca 500 km con il rimorchio è necessario controllare il serraggio delle viti di fissaggio della trave al telaio dell' autovettura ed eventualmente stringere al momento prescritto 70 Nm! Questo controllo consigliamo di eseguire nel centro di assistenza Škoda Auto più vicino.

IT

Durante l'utilizzo dell' impianto di traino mantenete le istruzioni specificate in queste istruzioni per il montaggio. Il produttore non si assume la responsabilità per i danni causati dal montaggio errato del braccio di traino, dal suo sovraccarico o danneggiamento durante l'incidente dell' autovettura.

DRAGANORDNING

Bästa kunden!

Draganordning typ TMB PS 016 best. nummer EEA 600 001 är avsedd för bilmodellen Škoda Octavia (1Z) med framhjulsdrift 4x2, draganordning typ TMB PS 041 best. nummer EEA 620 001 är avsedd för bilmodellen Škoda Octavia (1Z) i utförandet 4x4. Vi förväntar oss att den skall tjäna Er till Er fulla belåtenhet så länge som möjligt. Läs noggrant denna användarhandbok innari Ni skall börja använda dragmekanismen. Vid manipuleringsbesvär eller defekter skall Ni Vanda Er till närmaste Škoda Auto verkstad där man gärna hjälper Er.

Tekniska parametrar

Draganordningen är konstruerad för kopplingen av:
bromsade släpet till maximal vikt 1700 kg,

icke bromsade släpet till maximal vikt 750 kg.

(Det gäller begränsningar av släpvikt enligt vagnens tekniska bevis.)

Dragarmen är försedd med kultapp av diameter 50 mm enligt ISO 3853.

Anordningen har gått igenom belastningstester enligt europeisk anvisning 94/20ES, konstruktion är skyddad med bevis om inskrivning av användarmönster nr. 5955.

Den maximala lodrätta statiska belastningen på kultappen - 75 kg.

Dc - Wert (lodrätt dragkraft) - 9,6 kN.

$$D_c = g \cdot \frac{T \cdot C}{T + C}$$

g - gravitationskraft ($g = 9,81 \text{ ms}^{-2}$)

T - dragvagnens vikt

C - släpvagnens vikt

Draganordningens total vikt - 17,5 kg.

Dragarmens montering

Ta ut dragarmen ur reservhulets utrymme i bagageluckan.

- 1 -

- Ta ut skyddslock (A) ur öppningen av fästfodral på släpanordningens bärande balk -se pilen- och lägg den på ett lämpligt ställe. **Försäkra Er alltid innari dragarmens insättning att fästfodral inte är nedsmutsat. Smutsen i fästfodralet måste ovillkorligt avlägsnas före användningen för att den förhindrar dragarmens trygga säkring!**

- (Därför skall Ni alltid efter avlägsning av dragarmen sätta in tillbaka skyddslocket i fästfodralet.)

- 2 -

- Ta dragarmen (B) och ställ in styrspaken (C) från fastläget -se pilen- till det angivna inställningsläget. (Dvs. att vid syn på dragarmen från styrspakens sida riktas denna spak åt höger och ner från dragsarmens stjälk och ytor av vridbar excenter är parallella med stjälkens axel.)

- 3 -

- Öppna låsets lock (E) på styrspaken (C) och lås upp styrspakens lås (nyckeln är efter upplåsningen av låset i lodrätt läge -se detaljen-) genom vridning av nyckeln med 90° åt höger -se pilen-.

- Nyckeln kan inte tas ut från låset i denna position!

- 4, 5 -

- Grip dragarmen (B) med vänstra handen och trä den uppåt i lodrätt riktning -se pilen- in i fästfodralet så att ändarna av excentern skjuts in i fördjupningar i fästfodralen.
- Vrid om styrspaken (C) med högra handen i denna position i riktningen uppåt -se pilen- så långt det är möjligt. Håll i spaken i dess handtag (D) för att fingrarna inte kommer i kläm mellan spaken och dragarmens stjälk eller för att nyckeln inte böjs.
- Vrid om nyckeln med 90° till vänster -se pilen- och lås styrspakens lås (nyckeln är efter låsningen i vågrätt läge -se detaljen-).

- Dra ut nyckeln och stäng låsets lock.

- Ta bort skyddet (F) från kultappen -se pilen-.

Till slut skall Ni kontrollera om dragarmen är riktigt uppmonterad. Prova detta med handen (stark skakning). Fäll ned uttag för elinstallation.

Viktigt

- Det går inte att sätta dragarmen i fästfodralet utan att man låser upp styrspaken.
- Dragarmen är inte riktigt placerad om det inte är möjligt att låsa styrspaken och dra ut nyckeln. **Ni måste dra till styrspaken med lätt drag uppåt!**
- Kontrollera innan varje körning om dragarmen är låst till fästfodralet på släpanordningens bärande balk. Kontroll skall Ni göra med vridning av låst dragarmens styrspak "neråt". Om man kan vrida med spaken endast väldigt lite (ca 5° vinkel) är uppkopplingen riktig. Efter kontrollen skall Ni dra till spaken tillbaka så mycket som möjligt.
- Stoppa in stickkontakt (släpets) i släpanordningens eluttag efter släpets anslutning och kontrollera släpets belysningsfunktion.

SV



- Släpp aldrig upp dragarmen när släpet är anslutet.
- Om Ni tappar nyckeln då får Ni vända Er till närmaste Škoda Auto verkstad eller direkt till tillverkaren.

Dragarmens demontering

Dragarmens demontering skall Ni göra i omvänd ordning enligt följande anvisningar.

- 6 -

- Sätt skyddslock (F) på kultappen -se pilen-.
- Öppna låsets lock (E) av styrspaken (C) och lås upp låset med vridning av nyckeln åt höger -se pilen- (nyckeln är i lodrätt position efter låsets upplåsning -se detaljen-).

- 7 -

- Grip dragarmen (B) med vänstra handen. Vrid styrspaken (C) med lätt tryck av högra handen i riktningen neråt till den angivna inställningspositionen -se pilen-. I denna position lossnar dragarmen och den ramlar ut fritt neråt in i vänstra handen.

SV

- 8 -

- Lås styrspakens (C) lås (nyckeln är efter låsningen i vågrätt position -se detaljen-), dra ut nyckeln och tillslut låset med skyddslock (E).
- Rensa dragarmen (B) från smuts och vrid styrspaken -se pilen- i fastläget (parallell med stjälkens axel).
- Lägg in dragarmen i bagageutrymmet och fäst den med tillhörande spänne.

OBS! Låt aldrig dragarmen ligga fritt i bagageutrymmet. Vid bromsningen skulle den kunna utsätta för fara passagerarnas säkerhet och orsaka skador på bagageutrymmet.

- 9 -

- Ta skyddslocket (A) och sätt det i fästfodralet så att streckad linje på lockets botten skulle riktas mot framdelen av vagnen och ytor på sidorna av locket skulle täcka på utsidan sidoöppningar av fästfodral. Fäll ned uttag för elinstallation tillbaka under kofångaren.

Drift och underhåll

- Draganordningen kräver minimal underhåll. Inre mekanism av vridbar excenter av dragarmen är fylld med specialfett för hela livslängden av draganordningen. Ni kan skölja dragarmen med vatten men den får inte doppas i vatten.



- Ni får rensa ibland fästfodralets håla och smörja den med lämplig konserveringsolja t.ex. WD40.
- Smörj tillfälligt kultappen med lämpligt fett.
- Se till också att tillsluta riktigt låset för strykspaken med skyddslocket för att förhindra att det nedsmutsas.
- **Vid långvarig drift med påkopplad dragarm blir det nödvändigt för säkringen av riktig funktion av fästmekanismen en gång i månaden koppla ifrån dragarmen, rensa den, konservera den med lämpligt medel (t.ex. WD 40 eller liknande konserveringsolja) och vrida med låset några gånger.**
- **Tag ut dragarmen och lägg den in i bagageutrymmet i bilen om Ni inte använder draganordningen.**
- När Ni lägger in dragarmen i bagageutrymmet då skall Ni alltid sätta på skyddslocket på kultappen för att förhindra nedsmutsning.

Viktigt meddelande

- **Gör inga ändringar (resp. justeringar) på dragarmen och fästfodralet - de är inte tillåtna och leder till att Ni förlorar körkortet.**
- Draganordningen får inte användas om dragarmen inte går att låsas eller om det är möjligt att vrida fritt med styrspaken i den låsta positionen.
- Draganordningen får inte användas om den är skadad eller okomplett.
- Drift med släpet ställer till större krav på dragvagnens avkylningssystem. Eventuella krav angående kylsystem vid körning med släp kan Ni tillämpa hos Škoda Auto avtalspartner.
- När Ni har kört ungefär de första 500 km med släpet är det nödvändigt att kontrollera om den bärande balkens fästskruvar är riktigt tilldragna till fordonets underrede och att eventuellt dra till skruvarna med föreskrivet moment 70 Nm! Vi rekommenderar att utföra denna kontroll hos närmaste Škoda Auto verkstad.

Iaktta anvisningar i denna monteringsanvisning vid användning av draganordningen. Tillverkaren ansvarar inte för skador uppkomna på grund av felmonterad dragarm, dess överbelastning eller för skador uppkomna vid en bilolycka.

SV

TREKMECHANISME

Geachte klant!

Trekmechanisme type TMB PS 016 bestelnummer EEA 600 001 is bestemd voor wagens Škoda Octavia (1Z) met voorwielaandrijving 4x2, trekmechanisme type TMB PS 041 bestelnummer EEA 620 001 is bestemd voor wagens Škoda Octavia (1Z) in de uitvoering 4x4. Wij hopen dat het aan uw verwachtingen zal voldoen en dat u daar met veel plezier en zo lang mogelijk gebruik van mag maken. Lees voor het gebruik aandachtig deze gebruiksaanwijzingen. Raadpleeg bij moeilijkheden of gebreken de dichtstbijzijnde garage van Škoda Auto, waar men u graag gedienstig zal zijn.

Technische parameters

Trekmechanisme is geconstrueerd voor het trekken van:
Aanhangwagen geremd tot een maximumgewicht van 1700 kg,

NL

Aanhangwagen ongeremd tot een maximumgewicht van 750 kg.

(Het in het kentekenbewijs van het voertuig aangegeven gewicht is bindend.)

De trekhaak is van een kogel voorzien met een doorsnee van 50 mm conform ISO 3853.

De uitrusting is op sterkte getest conform de Europese richtlijn 94/20ES, constructie wordt beschermd met een certificaat van inschrijving van gebruiksmodel nr. 5955.

Max. verticale statische belasting van de kogel (kogeldruk) - 75 kg.

Dc - Wert (stijgkracht) - 9,6 kN.

$$D_c = g \cdot \frac{T \cdot C}{T + C}$$

g - versnelling van de zwaartekracht ($g = 9,81 \text{ ms}^{-2}$)

T - gewicht trekkend voertuig

C - aanhangwagengewicht

Gewicht totaal trekmechanisme - 17,5 kg.

Montage van het trekmechanisme

Haal de trekhaak uit de box voor het reservewiel in de bagageruimte uit.

- 1 -

- Haal van de opening van de bevestigingskoker, die op de draagbalk van het trekmechanisme is geplaatst, het dekseltje (A) af -pijlte- en leg het op een geschikte plaats weg.

Zorg er goed voor dat de bevestigingskoker voor het inzetten van de trekhaak niet vervuild raakt. Elk vuil in de bevestigingskoker moet voor het gebruik ervan beslist worden verwijderd, daar het een veilige bevestiging van de trekhaak zou kunnen verhinderen!

- (Zet daarom na het uitnemen van de trekhaak steeds het dekseltje terug op de bevestigingskoker.)

- 2 -

- Pak de trekhaak (B) en zet het hendeltje (C) van de opbergpositie -pijlje- in de aangegeven inzetpositie. (Dwz., dat als men naar de trekhaak kijkt van de kant van het hendeltje, wijst het hendeltje ten opzichte van de schacht van de trekhaak rechts naar beneden en de rechte vlakjes van de draaibare excenter lopen parallel met de as van de schacht.)

- 3 -

- Haal het dopje af van het slot (E) van het hendeltje (C) en maak het slot van het hendeltje open door het sleuteltje met 90° naar rechts te draaien -pijlje- (het sleuteltje bevindt zich na het openmaken van het slot in de verticale positie -detail-).

- Het sleuteltje kan in deze positie niet uit het slot worden gehaald!

- 4, 5 -

- Pak de trekhaak (B) met uw linkerhand en schuif het verticaal omhoog -pijlje- in de bevestigingskoker, zodoende dat de excenter volledig in de uitsparing van de bevestigingskoker valt.

- Draai in deze positie met uw rechterhand het hendeltje (C) in de richting naar boven -pijlje- tot de aanslag. Hou het hendeltje vast op het handvat (D), om het vastklemmen van uw vingers tussen het hendeltje en de schacht van de trekhaak te voorkomen, alsmede het ombuigen van het sleuteltje.

- Draai het sleuteltje met 90° naar links -pijlje- en zet zo het hendeltje op slot (het sleuteltje bevindt zich na het op slot zetten van het hendeltje in de horizontale positie -detail-).

- Trek het sleuteltje uit en zet de dop op het slot terug.

- Haal het afdekkapje (F) van de kogel -pijlje-.

Controleer tenslotte of de trekhaak correct is gemonteerd. Probeer met de hand (door met kracht heen en weer te trekken) of het goed vastzit. Doe het stopcontact van de elektrische installatie omlaag.

NL

Belangrijk

- De trekhaak kan slechts dan in de bevestigingskoker worden ingezet als het slot op het hendeltje geopend is.
- Wanneer het hendeltje van de trekhaak niet op slot kan en het sleuteltje niet uitgetrokken kan worden, is de trekhaak niet goed ingezet. **Het hendeltje moet met door voorzichtig omhoog te trekken meer worden aangetrokken!**
- Controleer elke keer voor u gaat rijden of de trekhaak in de bevestigingskoker op de draagbalk van het trekmechanisme correct op slot zit. Voer de controle uit door het op slot zijnde hendeltje van de trekhaak „omlaag” proberen te draaien. Als het hendeltje niet meer dan met een klein hoekje (ca. 5°) omlaag kan, is de bevestiging in orde. Trek na de controle het hendeltje weer tot de aanslag terug omhoog.
- Sluit na het aankoppelen van de aanhanger de stekker (van de aanhanger) aan in het stopcontact van het trekmechanisme en controleer of de lichten van de aanhanger goed werken.
- Maak de trekhaak nooit los wanneer de aanhanger aangekoppeld is.
- Raadpleeg bij het kwijtraken van het sleuteltje de dichtstbijzijnde garage van Škoda Auto of rechtstreeks de fabrikant.

NL

Demontage van de trekhaak

Ga bij een demontage van de trekhaak te werk in een omgekeerde volgorde van de aanwijzingen, namelijk als volgt.

- 6 -

- Zet het afdekkapje (F) op de kogel -pijlje-.
- Haal het dopje af van het slot (E) van het hendeltje (C) en maak het slot open door het sleuteltje naar rechts -pijlje- te draaien (het sleuteltje is na het openmaken van het slot in de verticale positie -detail-).

- 7 -

- Pak de trekhaak (B) vast met uw linkerhand. Duw het hendeltje (C) met uw rechterhand voorzichtig naar beneden tot in de aangegeven inzetpositie -pijlje-. In deze positie is de trekhaak los en valt vanzelf naar beneden in uw linkerhand.

- 8 -

- Doe het slotje van het hendeltje (C) op slot (het sleuteltje is na het op slot zetten in de horizontale positie -detail-), haal het sleuteltje uit en zet het dopje (E) terug op het slot (E).

-
- Maak de trekhaak (B) schoon van al het vuil en zet het hendeltje -pijltje- in de positie voor het wegzetten (parallel met de as van de schacht van de trekhaak).
 - Leg de trekhaak in de bagageruimte en maak het vast met de daarvoor bedoelde gesp.

Opgelet! Laat de trekhaak nooit in de bagageruimte los slingeren. Bij plotseling remmen zou de veiligheid van de passagiers in gedrag kunnen komen en/of de bagageruimte zou beschadigd kunnen worden.

- 9 -

- Pak het deksel (A) en zet het op de bevestigingskoker, zodoende dat de onderbroken rib aan de binnenkant van het deksel naar de voorkant van de wagen wijst en de vlakjes aan weerszijden de openingen aan zijkanten van de bevestigingskoker afdekken. Duw het stopcontact van de elektrische installatie terug onder de bumper.

Gebruik en onderhoud

- Het trekmechanisme vereist een minimum aan onderhoud. Het mechanisme binnen de draaibare excenter van de trekhaak is met een specifiek vet gevuld, goed voor de hele levensduur van het trekmechanisme. De trekhaak kan met water worden afgespoeld, echter niet in het water ondergedompeld.
- Maak de binnenkant van de bevestigingskoker van tijd tot tijd schoon en behandel het met een conserveerolie, zoals b.v. WD 40.
- Smeer over de kogel van de trekhaak af en toe een laagje smeervet.
- Zorg tevens goed voor dat het slot op het hendeltje met het dopje wordt beschermd om een verontreiniging ervan te voorkomen.
- **In het geval dat de trekhaak langdurig wordt ingezet en gebruikt, moet men in het belang van een correcte werking van de bevestigingsmechanisme de trekhaak eens per maand loskoppelen, schoonmaken, met een geschikt conserveermiddel insmeren (b.v. WD 40 of een soortgelijk conserveerolie) en enkele keren met het slotje draaien.**
- **Als u het trekmechanisme niet gebruikt, haal de trekhaak eruit en berg het op in de box in de bagageruimte van het voertuig.**
- Zet bij het opbergen van de trekhaak het afdekkapje op de kogel, om de verontreiniging te voorkomen.

NL

Belangrijke waarschuwingen

- Elke eigenhandige verandering (resp. aanpassing) van de trekhaak en/of de bevestigingskoker – is ontoelaatbaar en kan het vervallen van het kentekenbewijs tot gevolg hebben.

- Het trekmechanisme mag niet worden gebruikt als de trekhaak niet op slot kan worden gezet of als men met het hendeltje van de trekhaak in de positie op slot onverhindert kan draaien.

- Het trekmechanisme mag niet worden gebruikt als het beschadigd of onvolledig is.

- Het trekken van een aanhanger stelt hogere eisen op het koelsysteem van het trekkende voertuig. Leg uw eventuele eisen betreffende de koeling bij het trekken van een aanhanger voor aan uw contractpartner van Škoda Auto.

- Na ongeveer de eerste 500 km met een aanhanger gereden te hebben moeten de schroeven op de draagbalk tegen de chassis van het voertuig op bevestiging worden gecontroleerd en eventueel aangetrokken worden met het voorgeschreven moment 70 Nm! Wij adviseren u deze controle bij de dichtstbijzijnde garage van Škoda Auto te laten uitvoeren.

NL

Volg bij gebruik van het trekmechanisme de instructies op zoals beschreven in deze montageaanwijzing. De fabrikant kan niet aansprakelijk worden gesteld voor schade ontstaan door een verkeerd ingezette trekhaak, overbelasting ervan of beschadiging bij een verkeersongeval van het voertuig.

URZĄDZENIE SPRZĘGAJĄCE

Szanowny Kliencie!

Urządzenie sprzęgające typ TMB PS 016 nr zamówienia EEA 600 001 jest przeznaczone do pojazdów Škoda Octavia (1Z) z napędem osi przedniej 4x2, urządzenie sprzęgające typ TMB PS 041 nr zamówienia EEA 620 001 jest przeznaczone do pojazdów Škoda Octavia (1Z) w wersji 4x4. Oczekujemy, że będzie Ci służyć jak najdłużej ku Twojemu pełnemu zadowoleniu. Przed użyciem haka holowniczego uważnie przeczytaj niniejszą instrukcję obsługi. W razie trudności z manipulacją lub wad zwróć się do najbliższego warsztatu Škoda Auto, gdzie chętnie udzielą Ci pomocy.

Parametry techniczne

Hak holowniczy został skonstruowany do połączenia: przyczepy z hamulcami o maksymalnej masie do 1700 kg, przyczepy bez hamulców o maksymalnej masie do 750 kg. (Obowiązuje ograniczenie masy przyczepy według dowodu rejestracyjnego pojazdu.)

Hak holowniczy posiada sworzeń kulisty o średnicy 50 mm według ISO 3853.

Urządzenie było poddane próbom wytrzymałościowym według wytycznej europejskiej 94/20ES, konstrukcja jest chroniona świadectwem rejestracji wzoru użytkowego nr. 5955.

Maksymalne pionowe obciążenie statyczne sworznia kulistego - 75 kg.

Dc - Wert (siła pociągowa) - 9,6 kN.

$$D_c = g \cdot \frac{T \cdot C}{T + C}$$

g - przyspieszenie ziemskie ($g = 9,81 \text{ ms}^{-2}$)

T - masa pojazdu ciągnącego

C - masa przyczepy

Ciężar całkowity haka holowniczego - 17,5 kg.

Montaż haka holowniczego

Hak holowniczy wyjąć z przestrzeni koła zapasowego w bagażniku.

- 1 -

- Wyjąć osłonę (A) z otworu gniazda przyłączeniowego na nośniku haka holowniczego -strzałka- i schować w na

PL



nośniku haka holowniczego -strzałka- i schować w odpowiednim miejscu w bagażniku. **Przed włożeniem haka holowniczego należy zawsze zapewnić, aby gniazdo przyłączeniowe nie było zanieczyszczone. Zanieczyszczenia w gnieździe przyłączeniowym muszą zostać przed użyciem bezwarunkowo usunięte, ponieważ uniemożliwiają prawidłowe zabezpieczenie haka holowniczego!**

- (Dlatego po wyjęciu ramienia do gniazda przyłączeniowego należy zawsze z powrotem włożyć osłonę.)

- 2 -

- Chwycić hak holowniczy (B) i nastawić dźwigienkę (C) z pozycji ułożenia -strzałka- do wyznaczonej pozycji nasadzania. (Tzn., że patrząc na hak holowniczy od strony dźwigienki, jest ona skierowana w prawo w dół od czopu haka a wycięcia obrotowego mimośrodowo są równoległe do osi czopu.)

- 3 -

- Otworzyć wieczko zamka (E) dźwigienki (C) i obracając kluczyk o 90° w prawo -strzałka- otworzyć zamek dźwigienki (kluczyk jest po otwarciu zamka w pozycji pionowej -detal-).

- Kluczyka w tej pozycji nie można wyjąć z zamka!

- 4, 5 -

- Chwycić lewą ręką hak holowniczy (B) i nasunąć go pionowo w górę -strzałka- do gniazda przyłączeniowego tak, aby końce mimośrodowo wsunęły się do oporu do wycięcia w gnieździe przyłączeniowym.

- W tej pozycji obrócić prawą ręką dźwigienkę (C) w górę -strzałka- do oporu. Dźwigienkę trzymać za uchwyt (D), aby nie doszło do ściśnięcia palców między dźwigienką i czopem haka holowniczego lub do pocięcia włożonego kluczyka.

- Obrócić kluczykiem o 90° w lewo -strzałka- i zamknąć zamek dźwigienki (kluczyk jest po zamknięciu zamka w pozycji poziomej -detal-).

- Wyjąć kluczyk i zamknąć wieczko zamka.

- Zdjąć osłonę (F) ze sworznia kulistego -strzałka-.

W końcu skontrolować, czy hak holowniczy jest prawidłowo zamontowany. Ręką (mocno szarpnąć) wypróbować jego umocowanie. Odchylić gniazdko instalacji elektrycznej w dół.



PL





Ważne

- Haka holowniczego nie można włożyć do gniazda przyłączeniowego bez otwarcia dźwigienki.
- Hak holowniczy nie jest dobrze nasadzony, jeżeli nie można zamknąć dźwigienki i wyjąć kluczyka. **Dźwigienkę należy mocniej docisnąć lekko ciągnąc w górę!**
- Przed każdą jazdą skontrolować prawidłowość zamknięcia haka holowniczego w gnieździe przyłączeniowym nośnika urządzenia sprzęgającego. Kontrolę przeprowadzić obracając zamkniętą dźwigienką haka holowniczego „w dół”. Jeżeli dźwigienką można obrócić tylko o mały kąt (ok. 5°) mocowanie jest w porządku. Po kontroli z powrotem docisnąć dźwigienkę do oporu.
- Po podłączeniu przyczepy włożyć wtyczkę (od przyczepy) do gniazda urządzenia sprzęgającego i skontrolować działanie świateł przyczepy.
- Haka holowniczego nigdy nie odbezpieczać z podłączoną przyczepą.
- W razie zgubienia kluczyka zwrócić się do najbliższego warsztatu Škoda Auto lub bezpośrednio do producenta.



Demontaż haka holowniczego

Demontaż haka holowniczego należy przeprowadzać w odwrotnej kolejności według następujących wskazówek.

- 6 -

- Nasadzić osłonę (F) na sworzeń kulisty -strzałka-.
- Otworzyć wieczko zamka (E) dźwigienki (C) i otworzyć obracając kluczykiem w prawo -strzałka- (kluczyk jest po otwarciu zamka w pozycji pionowej -detal-).

- 7 -

- Chwycić hak holowniczy (B) lewą ręką. Lekko naciskając prawą ręką obrócić dźwigienkę (C) w dół do wyznaczonej pozycji nasadzania -strzałka-. W tej pozycji hak holowniczy jest poluzowany i wypadnie do lewej ręki w dół.

- 8 -

- Zamknąć zamek dźwigienki (C) (kluczyk po zamknięciu zamka jest w pozycji poziomej -detal-), wyjąć kluczyk i zamknąć zamek wieczkiem (E).
- Oczyszczyć hak holowniczy (B) od zanieczyszczeń i przemieścić dźwigienkę -strzałka- do pozycji ułożenia (równolegle z osią czopu).

PL



- Ułożyć hak holowniczy w bagażniku i umocować odpowiednią spinką.

Uwaga! Nigdy nie należy pozostawiać haka holowniczego luzem w bagażniku. W razie nagłego hamowania może zagrażać bezpieczeństwu pasażerów i spowodować uszkodzenie bagażnika.

- 9 -

- Nasadzić osłonę (A) do gniazda przyłączeniowego tak, aby przerwane żebro na dnie osłony było skierowane do przedniej części pojazdu a powierzchnie boczne osłony zakryły od zewnątrz boczne otwory gniazda przyłączeniowego. Gniazdko instalacji elektrycznej schować z powrotem pod zderzakiem.

Użytkowanie i utrzymanie

- Hak holowniczy wymaga minimalnego utrzymania. Mechanizm wewnętrzny mimośrodowo obrotowego haka holowniczego jest napełniony specjalnym smarem na cały okres żywotności urządzenia sprzęgającego. Hak holowniczy można opłukać wodą, ale nie wolno go do wody zanurzać.
- Otwór gniazda przyłączeniowego od czasu do czasu wyczyścić i zakonserwować odpowiednim olejem konserwacyjnym, np. WD 40.
- Sworzeń kulisty nasmarować odpowiednim smarem.
- Należy również dbać o staranne zamykanie zamka dźwigni wieczkiem, aby nie doszło do jego zanieczyszczenia.
- **W przypadku długotrwałego użytkowania pojazdu z nasadzonym hakiem holowniczym dla zapewnienia prawidłowego funkcjonowania mechanizmu mocującego konieczne jest raz w miesiącu odłączenie haka, jego oczyszczenie, zakonserwowanie odpowiednim środkiem konserwacyjnym (np. WD 40 lub podobnym olejem konserwacyjnym) i kilkakrotne obrócenie zamkiem.**
- **Jeżeli urządzenie sprzęgające nie jest używane, należy wyjąć hak holowniczy i schować go do bagażnika pojazdu.**
- Układając hak holowniczy do bagażnika należy zawsze nasadzić kapturek na sworzeń kulisty, aby nie doszło do jego zanieczyszczenia.

Ważne uwagi

- **Nie dokonuj żadnych zmian (ew. przeróbek) ramienia holowniczego i tulei mocującej - są niedopuszczalne i prowadzą do utraty dowodu rejestracyjnego.**



-
- Urządzenia przyłączeniowego nie wolno używać, jeżeli haka holowniczego nie można zamknąć lub w zamkniętej pozycji można swobodnie poruszać dźwigienką.
 - Nie wolno używać urządzenia sprzęgającego, jeżeli jest uszkodzone lub niekompletne.
 - Jazda z przyczepą zwiększa obciążenie układu chłodzenia pojazdu holującego. Ewentualne kwestie dotyczące chłodzenia podczas jazdy z przyczepą należy rozwiązywać u partnera umownego Škoda Auto.
 - Po przejechaniu pierwszych ok. 500 km z przyczepą należy skontrolować dokręcenie śrub mocujących nośnika do podwozia pojazdu i ewentualnie dokręcić przepisany momentem 70 Nm! Kontrolę tę zalecamy przeprowadzić w najbliższym warsztacie Škoda Auto.

Używając urządzenie sprzęgające należy przestrzegać zaleceń podanych w niniejszej instrukcji montażowej. Producent nie odpowiada za szkody spowodowane błędnie zamontowanym hakiem holowniczym, jego przeciążeniem lub uszkodzeniem w wypadku pojazdu.

ŤAŽNÉ ZARIADENIE

Vážený zákazník!

Ťažné zariadenie typ TMB PS 016 obj. číslo EEA 600 001 je určené pre vozidlá Škoda Octavia (1Z) s pohonom prednej nápravy 4x2, ťažné zariadenie typ TMB PS 041 obj. číslo EEA 620 001 je určené pre vozidlá Škoda Octavia (1Z) vo vyhotovení 4x4. Očakávame, že Vám bude čo najdlhšie slúžiť k Vašej plnej spokojnosti. Pred použitím ťažného zariadenia si starostlivo prečítajte túto užívateľskú príručku. Pri ťažkostiach s manipuláciou alebo závadách sa obráťte na najbližší servis Škoda Auto, kde Vám ochotne pomôže.

Technické parametre

Ťažné zariadenie je konštruované pre pripojenie: brzdeného prívesu do maximálnej hmotnosti 1700 kg, nebrzdeného prívesu do max. hmotnosti 750 kg. (Platí obmedzenie hmotnosti prívesu podľa technického preukazu vozidla.)

Ťažné rameno je opatrené guľovým čapom o priemere 50 mm podľa ISO 3853.

Zariadenie prešlo pevnostnými skúškami podľa európskej smernice 94/20ES, konštrukcia je chránená osvedčením o zápise úžitkového vzoru č. 5955.

SK

Max. zvislé statické zaťaženie na guľový čap - 75 kg.
Dc - Wert (ťažná sila) - 9,6 kN.

$$D_c = g \cdot \frac{T \cdot C}{T + C}$$

g - tiažové zrýchlenie ($g = 9,81 \text{ ms}^{-2}$)

T - hmotnosť ťažného vozidla

C - hmotnosť prívesu

Celková hmotnosť ťažného zariadenia - 17,5 kg.

Montáž ťažného ramena

Ťažné rameno vyberte z vane rezervného kolesa v batožinovom priestore.

- 1 -

- Vyberte ochrannú zátku (A) z otvoru upínacieho puzdra na nosníku ťažného zariadenia -šípka- a uložte ju na vhodné miesto. **Pred vložením ťažného ramena vždy zaistite, aby nebolo upínacie puzdro znečistené. Nečistoty v upíname puzdre musia byť pred použitím bezpodmienečne odstránené, pretože bránia bezpečnému zaisteniu ťažného ramena!**

- (Preto po vybratí ťažného ramena vložte vždy ochrannú zátku späť do upínacieho puzdra.)

- 2 -

- Vezmite ťažné rameno (B) a nastavte ovládaciu páčku (C) z úložnej polohy -šípka- do vymedzenej nasadzovanej polohy. (Tzn., že pri pohľade na ťažné rameno zo strany ovládacej páčky smeruje táto páčka vpravo dole od drieku ťažného ramena a plošky otočného excentru sú rovnobežné s osou drieku.)

- 3 -

- Otvorte viečko zámku (E) ovládacej páčky (C) a otočením kľúčika o 90° vpravo -šípka- odomknite zámok ovládacej páčky (kľúčik je po odomknutí zámku v zvislej polohe -detail-).

- Kľúčik v tejto polohe nie je možné vytiahnuť zo zámku!

- 4, 5 -

- Uchopte ľavou rukou ťažné rameno (B) a nasuňte ho zvisle hore -šípka- do upínacieho puzdra tak, aby sa konce excentru zasunuli na doraz do vybrania v upínacom puzdre.

- V tejto polohe otočte pravou rukou ovládacou páčkou (C) smerom hore -šípka- až na doraz. Páčku držte za držiak páčky (D), aby nedošlo k zovretiu prstov medzi páčku a driek ťažného ramena alebo k ohnutiu zasunutého kľúčika.

- Otočte kľúčikom o 90° vľavo -šípka- a zámok ovládacej páčky uzamknite (kľúčik je po uzamknutí zámku vo vodorovnej polohe -detail-).

- Vytiahnite kľúčik a uzavrite viečko zámku.

- Snímte kryt (F) z guľového čapu -šípka-.

Nakoniec skontrolujte, či je ťažné rameno správne namontované. Rukou (silným mykaním) vyskúšajte jeho upevnenie. Sklopte zásuvku elektrickej inštalácie smerom dole.

Dôležité

- Ťažné rameno nie je možné nasadiť do upínacieho puzdra bez odomknutia ovládacej páčky.

- Ťažné rameno nie je dobre nasadené, ak nie je možné uzamknúť ovládaciu páčku a vytiahnuť kľúčik. **Ovládaciu páčku musíte miernym ťahom hore viacej dotiahnuť!**

- Pred každou jazdou skontrolujte správne uzamknutie ťažného ramena k upínaciemu puzdru nosníku ťažného

SK

zariadenia. Kontrolu vykonajte pootočením uzamknutej ovládacej páčky ťažného ramena „dole“. Ak je možné páčkou pootočiť len o malý uhol (cca 5°), je upnutie v poriadku. Po kontrole dotiahnite páčku na doraz späť.

- Po pripojení príviesu zasunite zástrčku (od príviesu) do zásuvky ťažného zariadenia a skontrolujte funkciu svetiel príviesu.
- Ťažné rameno nikdy neodisťujte pri pripojenom prívесе.
- Pri strate kľúčika sa obráťte na najbližší servis Škoda Auto alebo priamo na výrobcu.

Demontáž ťažného ramena

Demontáž ťažného ramena vykonajte opačným postupom podľa nasledujúcich pokynov.

- 6 -

- Nasadte kryt (F) na guľový čap -šípka-.
- Otvorte viečko zámku (E) ovládacej páčky (C) a zámok otočením kľúčika vpravo -šípka- odomknite (kľúčik je po odomknutí zámku v zvislej polohe -detail-).

- 7 -

- Uchopte ťažné rameno (B) ľavou rukou. Miernym tlakom pravej ruky otočte ovládaciu páčku (C) smerom dole do vymedzenej nasadzovanej polohy -šípka-. V tejto polohe je ťažné rameno uvoľnené a voľne vypadne do ľavej ruky dolu.



SK



- 8 -

- Uzamknite zámok ovládacej páčky (C) (kľúčik je po uzamknutí zámku vo vodorovnej polohe -detail-), kľúčik vyberte a uzavrite zámok viečkom (E).
- Očistite ťažné rameno (B) od nečistôt a natočte ovládaciu páčku -šípka- do úložnej polohy (rovnobežne s osou drieku).
- Ťažné rameno uložte do batožinového priestoru a upevnite príslušnou sponou.

Pozor! Ťažné rameno nenechajte nikdy ležať voľne v batožinovom priestore. Pri náhlom zabrzdení by mohlo ohroziť bezpečnosť cestujúcich a spôsobiť poškodenie batožinového priestoru.

- 9 -

- Vezmite ochrannú zátku (A) a nasadte ju do upínacieho puzdra tak, aby prerušené rebro na dne krytu smerovalo k prednej časti vozidla a postranné plochy krytu zakryli z vonkajšej strany bočné otvory upínacieho puzdra. Zásuvku elektrickej inštalácie sklopte späť pod nárazník.

Prevádzkovanie a údržba

- Ťažné zariadenie vyžaduje minimálnu údržbu. Vnútorný mechanizmus otočného excentru ťažného ramena je naplnený špeciálnym tukom na celou životnosť ťažného zariadenia. Ťažné rameno môžete opláchnuť vodou, nie však do vody ponárať.
- Dutinu upínacieho puzdra občas vyčistite a ošetríte vhodným konzervačným olejom napr. WD 40.
- Gulový čap občas namažte vhodným mazacím tukom.
- Taktiež dbajte na starostlivé uzatváranie zámku ovládacej páčky viečkom, aby nedošlo k jeho znečisteniu.
- **V prípade dlhodobej prevádzky s nasadeným ťažným ramenom je nutné pre zabezpečenie správnej funkcie upínacieho mechanizmu raz za mesiac ťažné rameno odpojiť, očistiť, nakonzervovať vhodným prípravkom (napr. WD 40 alebo podobným konzervačným olejom) a niekoľkokrát otočiť zámčekom.**
- **Ak ťažné zariadenie nepoužívate, vyberte ťažné rameno a uložte ho do batožinového priestoru vo voze.**
- Pri ukladaní ťažného ramena do batožinového priestoru nasadte vždy kryt na gulový čap, aby nedošlo k jeho znečisteniu.

Dôležité upozornenia

- **Nevykonávajte žiadne zmeny (resp. úpravy) na ťažnom ramene a upevňovacom puzdre - sú neprípustné a vedú k strate technického preukazu.**
- Ťažné zariadenie nesmie byť prevádzkované, keď sa ťažné rameno nedá uzamknúť alebo nie je možné v uzamknutej polohe voľne otáčať ovládacou páčkou.
- Ťažné zariadenie nesmie byť prevádzkované, keď je poškodené alebo nie je úplné.
- Prevádzka s príviesom kladie zvýšené nároky na chladiaci systém ťažného vozidla. Prípadné požiadavky týkajúce sa chladenia pri jazde s príviesom uplatňujte u zmluvného partnera Škoda Auto.
- Po prejedaní prvých asi 500 km s príviesom je potrebné skontrolovať dotiahnutie upínacích skrutiek nosníka k podvozku vozidla a prípadne dotiahnuť predpísaným momentom 70 Nm! Túto kontrolu Vám doporučujeme vykonať v najbližšom servise Škoda Auto.

Pri používaní ťažného zariadenia dodržujte pokyny uvedené v tomto montážnom návode. Výrobca na sebe neberie zodpovednosť za škody spôsobené chybnou namontovaným ťažným ramenom, jeho preťažovaním alebo poškodením pri havárii vozidla.

SK

ПРИЦЕПНОЕ УСТРОЙСТВО

Уважаемый заказчик!

Прицепное устройство типа TMB PS 016 катал. номер EEA 600 001 предназначено для автомобиля Škoda Octavia (1Z) с приводом передней оси 4x2, прицепное устройство типа TMB PS 041 катал. номер EEA 620 001 предназначено для автомобиля Škoda Octavia (1Z) с вариантом 4x4. Мы предполагаем, что Вам долговременно будет служить и Вы будете с ним очень спокойны. Перед применением прицепного устройства тщательно прочитайте это потребительское руководство. При проблемах с манипуляцией или неисправностях, обратитесь в ближайший сервис Škoda Auto, где Вам охотно помогут.

Технические параметры

Прицепное устройство сконструированно для сцепки: торможеного прицепа с макс. весом до 1700 кг, неторможеного прицепа с макс. весом до 750 кг.

(Действует ограничение веса прицепа согласно технического паспорта автомобиля).

Прицепное плечо оборудованно сферическим шарниром диаметром 50 мм согласно ISO 3853.

Устройство прошло испытаниями на прочность согласно европейской инструкции 94/20ES, конструкция защищена свидетельством о записи потребительского образца № 5955.

RUS

Максимальная вертикальная нагрузка на сферическим шарнир – 75 кг.

D_c – Wert (опорная сила) – 9,6 kN.

$$D_c = g \cdot \frac{T \cdot C}{T + C}$$

g – гравитационное ускорение ($g = 9,81 \text{ ms}^{-2}$)

T – максимальный вес тягача

C – максимальный вес прицепа

Общий вес прицепного устройства 17,5 кг

Монтаж прицепного плеча

Прицепное плечо вытяните из пространства запасного колеса в багажнике автомобиля.

- 1 -

- Удалите защитный вкладыш (A) из отверстия зажимного корпуса на балке прицепного устройства – стрелка – и положите его в надлежащее место.

Перед установкой прицепного плеча всегда обеспечьте, чтобы зажимной корпус небыл загрязнен. Нечистоты в зажимном корпусе должны быть перед применением непременно усранены, так как препятствуют безопасному закреплению прицепного плеча!

- (Поэтому, после снятия прицепного плеча всегда вставьте защитный вкладыш обратно в зажимной корпус.)

- 2 -

- Возьмите прицепное плечо (B) и установите управляющий рычажок (C) из положения хранения –стрелка- в лимитированное положение установки. (Это значит, что привидена прицепное плечо со стороны управляющего рычажка, этот рычажок направлен вправо вниз от корпуса прицепного плеча, а грани поворотного эксцентрика параллельны с осью корпуса.)

- 3 -

- Откройте крышку замка (E) управляющего рычажка (C) и поворотом ключа на 90° вправо –стрелка- отомкните замок управляющего рычажка (ключ после открытия замка находится в вертикальном положении –деталь-).

- Ключ в этом положении невозможно из замка извлечь!

- 4, 5 -

- Возьмите левой рукой прицепное плечо (B) и вставьте его вертикально вверх –стрелка- в зажимной корпус так, чтобы концы эксцентрика до упора вошли в углубление зажимного корпуса.

- В этом положении поверните правой рукой управляющий рычажок (C) в направлении вверх –стрелка- до упора. Рычажок держите за планширь рычажка (D), чтобы не произошло защемление пальцев между рычажком и корпусом прицепного плеча или к изгибу вставленного ключа.

- Поверните ключ на 90° влево –стрелка- и замок управляющего рычажка замкните (ключ после замыкания замка находится в горизонтальном положении –деталь-).

- Извлеките ключ и закройте крышку замка.

- Снимите колпак (F) из сферического шарнира –стрелка-.

RUS

Напоследок проверьте, если прицепное плечо правильно смонтировано. Рукой (сильно затрясти) проверьте его закрепление. Опустите разъем электрического оснащения в направлении вниз.

Важное

- Прицепное плечо невозможно вставить в зажимной корпус без отомкнутого управляющего рычажка.
- Прицепное плечо плохо вставлено, если нельзя замкнуть управляющий рычажок и извлечь ключ. **Вы должны управляющий рычажок умеренным передвижением вверх больше затянуть!**
- Перед каждой ездой проверьте правильное замыкание прицепного плеча к зажимному корпусу балки прицепного устройства. Проверку выполните поворотом запертого управляющего рычажка прицепного плеча "вниз". Если рычажком можно повернуть только на малый угол (примерно 5°), крепление в порядке. После проверки затяните рычажок обратно до упора.
- После сцепки с прицепом вставьте вилку разъема (от прицепа) в гнездо вилки разъема прицепного устройства и проверьте функцию освещения прицепа.
- Прицепное плечо никогда не снимайте при присоединенном прицепе.
- При потере ключа обратитесь в ближайший сервис Škoda Auto или прямо к производителю.

RUS

Демонтаж прицепного плеча

Демонтаж прицепного плеча выполните в обратной последовательности согласно нижеуказанным инструкциям.

- 6 -

- Наденьте колпак (F) на сферический шарнир –стрелка-
- Откройте крышку замка (E) управляющего рычажка (C) и поворотом ключа вправо –стрелка- откройте замок (ключ после открытия замка находится в вертикальном положении –деталь-).

- 7 -

- Возьмите прицепной рычаг (B) левой рукой. Умеренным давлением правой руки поверните управляющий рычажок (C) в направлении вниз в лимитированное насадочное положение –стрелка- В этом положении прицепное плечо освобождено и свободно выпадет вниз в левую руку.

- 8 -

- Замок управляющего рычажка (С) (ключ после замыкания замка находится в горизонтальном положении –деталь-), ключ извлеките и закройте замок крышкой (Е).
- Очистите прицепное плечо (В) от нечистот и поверните управляющий рычажок –стрелка- в положение хранения (параллельно с осью корпуса).
- Прицепное плечо положите в багажник и закрепите соответствующей застежкой.

Внимание! Прицепное плечо никогда не оставляйте свободно лежать в багажнике автомобиля. При резком торможении могло бы подвергнуться опасности безопасность пассажиров и стать причиной повреждения багажника.

- 9 -

- Возьмите защитный вкладыш (А) и вставьте его в зажимной корпус так, чтобы разомкнутое ребро на дне вкладыша было направленно к передней части автомобиля а боковые плоскости вкладыша закрыли с внешней стороны боковые отверстия зажимного корпуса. Разъем электрического оснащения выверните обратно под бампер.

Эксплуатация и обслуживание

- Прицепное устройство требует минимальное обслуживание. Внутренний механизм поворотного эксцентрика прицепного плеча заполнен специальной смазкой на весь срок службы прицепного устройства. Прицепное плечо можете ополоснуть водой, однако никоим образом не погружать в воду.
- Полости зажимного корпуса время от времени вычистите и обработайте надлежащим консервирующим маслом, например WD 40.
- Сферический шарнир время от времени смажьте надлежащей пластичной смазкой.
- Также необходимо позаботиться о тщательном закрытии замка управляющего рычажка крышкой, чтобы не произошло его загрязнение.
- **В случае длительной эксплуатации с установленным прицепным устройством, необходимо для обеспечения правильной функции зажимного механизма один раз в месяц прицепное плечо снять,**

RUS

очистить, наконсервировать надлежащим средством (наприм. WD 40 или подобным консервирующим маслом) и несколько раз повернуть замочком.

- Если прицепное устройство не применяете, снимите прицепное плечо и уложите его в багажник автомобиля.
- При укладывании прицепного плеча в багажник всегда установите колпак на сферический шарнир для того, чтобы не произошло его загрязнение.

Важное предупреждение

- Не производите никакие изменения (или переустройства) на прицепном плече и зажимном корпусе – они недопустимы и ведут к лишению технического паспорта.

- Прицепное устройство запрещено эксплуатировать, если прицепной рычаг невозможно замкнуть, или если в замкнутом положении можно свободно вращать управляющим рычажком.
- Прицепное устройство запрещено эксплуатировать если оно имеет повреждение или некомплектно.
- Эксплуатация с прицепом ставит повышенные требования к системе охлаждения тянущего автомобиля. С эвентуальными требованиями касающимися охлаждения при езде с прицепом обращайтесь к контрагенту Škoda Auto.
- После пробега с прицепом первых примерно 500 км, необходимо проверить затяжку крепежных болтов балки к шасси автомобиля, а в случае необходимости затянуть предписанным моментом 70 Nm! Эту проверку Вам рекомендуем выполнить в ближайшем сервисе Škoda Auto.

RUS

При применении прицепного устройства соблюдайте инструкции указанные в этой монтажной инструкции. Производитель не берет на себя ответственность за ущербы возникшие в следствии неправильного монтажа прицепного плеча, его перегрузки или повреждения при аварии автомобиля.

VONTATÓ BERENDEZÉS

Tisztelt vásárló!

A TMB PS 016, rendelési szám EEA 600 001, típusú vontatási berendezés a 4x2 első tengely meghajtású Škoda Octavia (1Z) személygépkocsikhoz, a TMB PS 041, rendelési szám EEA 620 001, típusú vontatási berendezés pedig a 4x4 kivitelezésű Škoda Octavia (1Z) gépkocsikhoz van rendeltetve. Reméljük, hogy minél hosszabb időn át fogja az Ön teljes megelégedettségét szolgálni.

A vontató berendezés használatba vétele előtt kérjük, hogy figyelmesen tanulmányozza át a jelen használati útmutatót. Az esetleges kezelési nehézségek, illetve műszaki meghibásodások esetén forduljon a legközelebbi Škoda Auto javítóközponthoz, ahol készségesen segítenek Önnek.

Műszaki paraméterek

A vontató berendezés az alábbi utánfutók vontatáshoz van szerkesztve:

az 1700 kg össztömegű fékezhető nyerges utánfutók, illetve a 750 kg össztömegű nem fékezhető nyerges utánfutók.

(A tömegkorlátozás a gépkocsi műszaki igazolványa szerint érvényes.)

A vontatókar el van látva az 50 mm átmérős gömbcsappal az ISO 3853 szabvány szerint.

A berendezés szilárdsági vizsgálatoknak volt alávetve a 94/20EK számú európai irányelv szerint, és szerkezete védve van a használandó típusvizsgálati 5955. számú jegyzőkönyv alapján kiállított bizonyítvánnyal.

A gömbcsapra ható maximális függőleges statikai terhelés - 75 kg.

Dc - Wert (vonatkozó erő) - 9,6 kN.

$$D_c = g \cdot \frac{T \cdot C}{T + C}$$

g - súlygyorsulás ($g = 9,81 \text{ ms}^{-2}$)

T - a vontató kocsi max. tömege

C - utánfutó max. tömege

A vontató berendezés össztömege 17,5 kg

Vontatókar szerelése

A vontatókart emelje ki a poggyásztéri tartalékkerék mélyedésből.

HU



- 1 -

- A vontató berendezés tartórészi rögzítő persely nyílásából vegye ki a védődugót (A) –nyíljelölés-, és tegye ezt egy alkalmas helyre. **A vontatókar behelyezését megelőzően minden esetben biztosítsa, hogy a rögzítő perselyt ne érje semmiféle szennyeződés. A rögzítő perselyben előforduló szennyeződések feltétlenül el kell távolítani, mivel ezek gátolnák a vontatókar biztonságos elhelyezését!**

- (Ezen okból mindig dugja vissza a védődugót a rögzítő perselybe.)

- 2 -

- Fogja meg a vontatókart (B), és az irányító karocskáját (C) állítsa be a tároló pozíciójából –nyíljelölés- a meghatározott állítási pozícióba.

(Ez azt jelenti, hogy az irányító karocska szemszögéből látható vontatókar magpillantásakor ezen karocska a vontatókari nyéltől jobbra lefelé irányul, és a fordítható excenter felületei párhuzamosak a nyél tengelyével.)

- 3 -

- Nyissa fel a zár fedelét (E) az irányító karocskán (C), és a kulcs 90° - kal való jobbra fordításával –nyíljelölés- nyissa ki az irányító karocska zárszerkezetét (a zár kinyitását követően a kulcsnak a függőleges helyzetben kell lenni –lásd az ábra részletet-).

- **Ebben a pozícióban a kulcsot nem lehet a zárból kihúzni!**

HU

- 4, 5 -

- Bal kézzel fogja meg a vontatókart (B), és helyezze ezt be –nyíljelölés- a rögzítő perselybe úgy, hogy az excenter végek a rögzítő persely vájatában az ütközési pontig nyomódnak be.

- Eben a pozícióban a jobb kezével fordítson egyet az irányító karocskával (C) felfelé irányban –nyíljelölés- teljes ütközésig. A karocskát a markolójánál fogja meg (D), nehogy az ujjai beszoruljanak a karocska és a vontatókar nyele közé, illetve nehogy a betölt kulcs begömbüljön.

- Fordítsa el a kulcsot 90°-kal baloldalra –nyíljelölés-, és zárja el az irányító karocska zárját (a zárást követően a kulcsnak vízszintes helyzetben kell lenni –lásd az ábrarészletet-).

- **Húzza ki a kulcsot, és csukja le a zár fedelét.**

- A gömbcsapról vegye le a fedelet (F) - nyíljelölés -.



Végül ellenőrizze, hogy a vontatókar helyes módon van felszerelve. A kezével (erős rándítással) próbálja ki a merev elhelyezését. Az elektromos szerelési aljzatot billentse lefelé.

Fontos tudnivaló

- A vontatókart nem lehet behelyezni a rögzítő perselybe, ha az irányító karocska nincs nyitott pozícióban.
- Ha a vontatókar nincs helyesen a rendeltetési helyére elhelyezve, úgy az irányító karocskát nem lehet lezárni és kulcsot kihúzni. **Az irányító karocskát gyengéd húzással felfelé jobban szorossra kell húzni!**
- Minden egyes gépkocsi használat előtt vizsgálja meg a vontatókar a vontató berendezés tartórési rögzítő perselyéhez való helyes elzárását. Az ellenőrzést végezze el a vontatókar irányító karocskájának az elfordítása útján „lefelé”. Amennyiben a karocskát csak kis szögben (kb. 5°) lehet elfordítani, úgy a rögzítés helyesen van elvégezve. A fenti vizsgát követően a karocskát húzza vissza a teljesen szorossra pozíciójába.
- Az utánfutó csatlakoztatásakor a az elektromos dugót (az utánfutótól) dugja be a vontató berendezés aljzatába, és vizsgálja meg szintén az utánfutó megvilágítási funkcióit.
- A vontatókart mindig tilos kibiztosítani, ha az utánfutó csatlakoztatva van.
- A kulcs elvesztése esetén lépjen kapcsolatba a legközelebbi Škoda Auto szerviz központtal, vagy közvetlenül a gyártóval.

Vontató kar leszerelése

A vontatókar leszerelési folyamata a beszereléssel ellentétes eljárással történik az alábbi utasítások betartásával.

- 6 -

- Helyezze a fedelet (F) a gömbcsapra –nyíljelölés–.
- Nyissa fel a zár fedelét (E) az irányító karocskán (C), és a zárt a kulcs jobbra fordítása útján –nyíljelölés– nyissa ki.

- 7 -

- A bal kezével fogja meg a vontatókart (B). A jobb kéz gyengéd nyomásával fordítsa el az irányító karocskát (C) lefelé irányban a kijelölt elhelyezési pozíciójába –nyíljelölés–. Ebben a helyzetében a vontatókar teljesen kilazul, és akadálytalanul kiesik lefelé az Ön bal kezébe.

HU

- 8 -

- Zárja le az irányító karocska (C) zárát, (a már bezárt zár kulcsának ekkor vízszintes pozícióban kell lenni –nyíljelölés–. A kulcsot húzza ki, és a zárt zárja el a fedelével (E).
- A vontatókart (B) tisztítsa meg, távolítsa el a rajta levő szennyeződések, és az irányító karocskát fordítsa el –nyíljelölés– a rakterébe (a nyél tengellyel párhuzamosan).
- A vontatókart helyezze be a poggyásztérbe, és ezt megfelelő merevítővel rögzítse.

Figyelem! A vontatókart soha ne hagyja szabadon feküdni a poggyásztérben. A hirtelen fékezés esetén ugyanis fenyegetheti az utasok biztonságát, és a poggyásztérben anyagi kárt is okozhat.

- 9 -

- Fogja meg a védődugót (A), és helyezze be ezt a rögzítő perselybe úgy, hogy a fedél alján levő borda a gépkocsi elülső része felé irányuljon, és az oldalsó fedelek befedjék a rögzítő persely külső oldalnyílásait. Az elektromos aljzatrészt fordítsa vissza az ütköző alá.

Üzemelés és karbantartás

- A vontató berendezés csak minimális karbantartást igényel. Az elfordítható excenter belső mechanizmusa speciális kenőzsírral van töltve, amely kitart a teljes vontató berendezés élettartamáig. A vontatókart öblítheti vízzel, de tilos ezt a víz alá meríteni.
- A rögzítő persely üregét időnként tisztítsa ki, és ezt ápolja meg erre alkalmas konzerváló olajjal, pl. a WD 40 típusúval.
- A gömbcsapot időnként kenje be erre alkalmas kenőzsírral.
- Ügyeljen szintén az irányító karocska zárának a gondos lezárására a fedelével, nehogy ezt szennyeződések ériék.
- **A vontatókar hosszantartó felhelyezésekor való üzemeléskor a rögzítő mechanizmus helyes funkcionális biztosítása céljából szükségeszerű havonta egyszer a vontató berendezést leszerelni, kitisztítani, és erre alkalmas konzerváló szerrel bekenni (pl. a WD 40 típusúval, illetve ehhez hasonlóval), és a zárral néhány elfordítást végezni.**
- **Amennyiben a vontató berendezést nem használja, úgy emelje ki a vontatókart, és helyezze ezt a gépkocsi rakterébe.**
- A vontatókar a poggyásztérbe való behelyezésekor ügyeljen arra, hogy a gömbcsapra mindig rá legyen a fedele zárva, nehogy szennyeződések hatoljanak belé.

HU

Fontos figyelmeztetés

- A vontatókaron, illetve a rögzítő perselyen tilos bármiféle műszaki változásokat (vagy módosításokat) végezni – az ilyenféle beavatkozások tilosak, és a műszaki igazolvány visszavonásával is járhatnak.
- A vontató berendezést tilos üzemeltetni akkor, ha a vontatókart nem lehet lezárni, illetve a lezárt pozíciójában is lehetséges ezt az irányító karocskával szabadon mozgatni.
- A sérült, illetve a hiányos vontató berendezést tilos üzemeltetni.
- Az utánfutóval való üzemelés fokozott igényes a vontató kocsi hűtőrendszerére. Az utánfutós használat alatti hűtésről szóló szaktájékoztatásokat kaphat a Škoda Auto szerződéses partnerénél.
- Az első kb. 500 km utánfutós lejárátát követően szükség-szerű megvizsgálni a gépkocsi alvázi tartórészhez való rögzítő csavarok szorosra húzását, és ezeket esetleg szorosabbra húzni az előírt 70 Nm nyomaték szintre! Ezt az ellenőrzést javasoljuk elvégeztetni a legközelebbi Škoda Auto szerviz központban.

A vontató berendezés használatakor tartsa be a jelen szerelési útmutató utasításait. A gyártó nem tartozik felelősséggel a hibásan felszerelt, túlterhelt vagy a baleset következtében megsérült vontatókar által okozott kárért.

HU

INSTALAȚIE DE REMORCARE

Stimate client!

Instalația de remorcare tipul TMB PS 016 numărul com. EEA 600 001 este destinată pentru vehiculele Škoda Octavia (1Z) cu acționarea arborelui din față 4x2, instalația de remorcare de tip TMB PS 041 numărul com. EEA 620 001 este destinată pentru vehiculele Škoda Octavia (1Z) în executare 4x4. Sperăm să vă servească cât mai mult pentru deplina Dvs. mulțumire.

Înainte de utilizarea instalației de remorcare citiți cu atenție acest manual pentru utilizator.

În caz de probleme cu manipularea sau de defect, adresați-vă celui mai apropiat servis Škoda Auto, unde Vă vor servi cu plăcere.

Parametri tehnici

Instalația de remorcare este construită pentru racordarea remorcii cu frână cu greutatea maximă de până la 1700 kg, remorcii fără frână cu greutatea maximă de până la 750 kg. (Valabilă limitarea greutății remorcii conform cărții tehnice a vehiculului.)

Brațul de tracțiune este dotat cu un pivot nucă cu diametrul 50 mm conform ISO 3853.

Instalația a absolvit probele de soliditate conform directivei europene 94/20ES, construcția este protejată de certificatul de înregistrare al modelului de utilizare nr. 5955.

Sarcina maximă verticală statică pe pivotul nucă – 75 kg.

Dc - Wert (puterea de raportare) - 9,6 kN.

$$D_c = g \cdot \frac{T \cdot C}{T + C}$$

RO

g - accelerația gravitațională (g = 9,81 ms⁻²)

T - greutatea max. a vehiculului cu tracțiune

C - greutatea max. a remorcii

Greutatea maximă a instalației de tracțiune 17,5 kg

Montajul brațului de tracțiune

Scoateți brațul de tracțiune din baia roții de rezervă a portbagajului.

- 1 -

- Scoateți dopul de protecție (A) din orificiul cutiei de fixare pe traversa instalației de remorcare –săgeată- și puneți-l la un loc convenabil. **Înainte de introducerea brațului de**

tracțiune , verificați dacă cutia de fixare este curată. Impuritățile din cutia de fixare trebuie neapărat îndepărtate înainte de utilizare, deoarece împiedică blocarea de siguranță a brațului de tracțiune!

- (De aceea înainte de scoaterea brațului de tracțiune, puneți întotdeauna la loc dopul în cutia de fixare.)

- 2 -

- Luați brațul de tracțiune (B) și întoarceți maneta de ghidare (C) din poziția de așezare – săgeată- în poziția de fixare delimitată.

(Asta înseamnă că, la vederea brațului de tracțiune din partea laterală a manetei de ghidare, această manetă este direcționată spre dreapta jos de la pivotul brațului de tracțiune, iar fațeta excentrului rotiror este paralelă cu axul pivotului.)

- 3 -

- Deschideți capacul lacătului (E) al manetei de ghidare (C) și prin întoarcerea cheii cu 90° în dreapta –săgeată- deschideți lacătul manetei de ghidare (după deschiderea lacătului, cheia este în poziție verticală –detaliu-).

- În această poziție, cheia nu poate fi scosă din broască!

- 4, 5 -

- Prindeți cu mâna stângă brațul de tracțiune (B) și introduceți-l vertical în sus –săgeată- în cutia de fixare astfel, încât capetele excentrului să se introducă perfect în bucele din cutia de fixare.

- În această poziție întoarceți cu mâna dreaptă maneta de ghidare (C) în sus –săgeată- până la opritor. Țineți maneta de mânerul (D), ca să împiedicați strângerea degetelor între manetă și pivotul brațului de tracțiune sau îndoirea cheii introduse.

- Întoarceți cheia cu 90° în stânga –săgeată- și încuiați lacătul manetei de ghidare (după încuiere, cheia este în poziție orizontală – detaliu-).

- Scoateți cheia și închideți capacul lacătului.

- Scoateți carcasa (F) de pe pivotul nucă -săgeată-.

La urmă verificați, dacă brațul de tracțiune este montat corect. Încercați fixarea acestuia cu mâna (zguduiți puternic). Coborâți priza instalației electrice în jos.

RO



Important

- Brațul de tracțiune nu poate fi fixat în cutia de fixare fără descurierea manetei de ghidare.
- Brațul de tracțiune nu este fixat corect, dacă maneta de ghidare nu poate fi încuiată iar cheia nu poate fi scoasă din lacăt. **Maneta de ghidare trebuie strânsă mai bine prin tragerea ușoară în sus!**
- Înaintea fiecărei curse, controlați încuierea corectă a brațului de tracțiune la cutia de fixare a traversei instalației de remorcare.
- Brațul de tracțiune nu poate fi fixat în cutia de fixare fără descurierea manetei de ghidare. Efectuați controlul prin întorcerea manetei de ghidare încuiate a brațului de tracțiune, „în jos”. Dacă maneta poate fi întoarsă numai într-un unghi mic (cca 5°) fixarea este corectă. După control, strângeți maneta înapoi până la opritor.
- După racordarea remorcii introduceți fișa (de la remorcă) în priza instalației de tracțiune și controlați funcționarea farurilor remorcii.
- Nu deblocați niciodată brațul de tracțiune când este legată remorca.
- Dacă pierdeți cheile, adresați-vă celui mai apropiat servis Škoda Auto sau direct la producător.



Demontarea brațului de tracțiune

Demontarea brațului de tracțiune o veți efectua prin procedeu opus conform următoarelor instrucțiuni.

- 6 -

- Puneți carcasa (F) pe pivotul nucă –săgeată-.
- Deschideți capacul lacătului (E) al manetei de ghidare (C) și prin întoarcerea cheii în dreapta –săgeată- deschideți lacătul (după deschiderea lacătului, cheia este în poziție verticală – detaliu-).

- 7 -

- Prindeți brațul de tracțiune (B) cu mâna stângă. Prin apăsare ușoară, întorceți cu mâna dreaptă maneta (C) în jos în poziția de fixare delimitată –săgeată-. În această poziție, brațul de tracțiune este degajat și va cădea în jos în mâna stângă.

- 8 -

- Încuiati lacătul manetei de ghidare (C) (după încuierea lacătului, cheia este în poziție orizontală –detaliu-), scoateți cheia și închideți lacătul cu capacul (E).

RO



- Curățați brațul de tracțiune (B) de impurități și întoarceți maneta – săgeată – în poziția de așezare delimitată (paralel cu axul pivotului).
- Puneți brațul de tracțiune în portbagaj și fixați-l cu clema aferentă.

Atenție! Nu lăsați niciodată brațul de remorcare liber așezat în portbagaj. La o frânare bruscă, acesta ar putea periclita securitatea călătorilor și provoca deteriorarea portbagajului.

- 9 -

- Luați dopul de protecție (A) și fixați-l în cutia de fixare în așa fel, încât linia întreruptă de pe fundul carcasei să fie direcționată spre partea din față a vehiculului, iar suprafețele laterale ale carcasei să acopere orificiile laterale ale cutiei de fixare. Coborâți priza instalației electrice în jos sub bara de protecție.

Exploatare și întreținere

- Instalația de remorcare solicită o întreținere minimă. Mecanismul interior al excentrului rotitor al brațului de tracțiune este umplut cu grăsime specială pe toată durata de funcționare a instalației de remorcare. Brațul de tracțiune poate fi clătit cu apă, însă în nici un caz scufundat.
- Curățați din când în când cavitatea cutiei de fixare și conservați-o cu ulei adecvat de conservare de ex.
- Ungeți din când în când pivotul nucă cu grăsime adecvată.
- Deasemenea aveți grijă la închiderea lacătului manetei de ghidare cu capacul, ca acesta să nu se murdărească.
- **În cazul unei exploatare îndelungate cu brațul de tracțiune racordat, pentru protecția corectă a mecanismului de fixare, odată pe lună, brațul de tracțiune trebuie decuplat, curățat, conservat cu un preparat (de ex. WD 40 sau cu un ulei de conservare similar) iar lacătul trebuie întors de câteva ori.**
- **Dacă nu utilizați instalația de remorcare, scoateți brațul de tracțiune și așezați-l în portbagajul vehiculului.**
- În decursul așezării brațului de tracțiune în portbagaj, puneți întotdeauna carcasa pe pivotul nucă, pentru a împiedica murdărirea acestuia.

Atenționare importantă

- **Nu efectuați nici un fel de modificări (resp. ajustări) la brațul de tracțiune și la cutia de fixare – sunt inadmisibile și duc la pierderea cărții tehnice.**

RO

-
- Instalația de remorcare nu poate fi exploatată, dacă brațul de tracțiune nu poate fi încuiat sau dacă în poziție încuiată este posibilă întoarcerea manetei de ghidare.
 - Instalația de remorcare nu poate fi exploatată dacă este deteriorată sau incompletă.
 - Exploatarea cu remorcă solicită pretenții mai mari asupra sistemului de răcire al vehiculului de tracțiune. În caz de cerințe referitoare la răcire în timpul cursei cu remorca, adresați-vă partenerului contractual al Škoda Auto.
 - După parcurgerea primilor 500 km cu remorca, trebuie verificată strângerea șuruburilor de fixare ale traversei la șasiul vehiculului și eventual acestea trebuie strânse la momentul de strângere prescris de 70 Nm!
Recomandăm ca această verificare să fie efectuată în cel mai apropiat servis al Škoda Auto.

La folosirea instalației de remorcare respectați instrucțiunile indicate în aceste instrucțiuni de montaj. Producătorul nu va prelua răspunderea pentru pagubele produse prin montarea incorectă a brațului de tracțiune, supra-solicitarea acestuia sau deteriorarea în urma avariei vehiculului.

RO

EEA 600 001

ŠKODA OCTAVIA (1Z)

HOMOLOGACE e1*94/20*1430

EEA 620 001

ŠKODA OCTAVIA 4x4 (1Z)

HOMOLOGACE e8*94/20*0075

.....
Datum prodeje

Verkaufsdatum

Dáte of sále

Fecha de venta

Dáte de vente

Data di vendita

Försäljningsdatum

Verkoopdatum

Data sprzedaży

Dátum predaja

Дата продажи

Elárusítási dátum

Data vânzări

.....
Prodejce

Verkäufer

The salesperson

Vendedor

Vendeur

Venditore

Försäljare

Verkoper

Sprzedawca

Predajca

Продавец

Elárusító

Vânzător

.....
Výrobní číslo

.....
Datum výroby

.....
Výstupní kontrola





- CZ -

Tento výrobek je shodný s typem schváleným Ministerstvem dopravy České republiky pod číslem schválení ATEST 8SD č.1426.

Informace o technických údajích, konstrukci, vybavení, materiálech, zárukách a vnějším vzhledu se vztahují na období zadávání montážního návodu do tisku. Výrobce si vyhrazuje právo změny (včetně změny technických parametrů se změnami jednotlivých modelových opatření).

- DE -

Informationen über technische Angaben, Konstruktion, Ausrüstung, Werkstoffe, Garantien und äußerliches Aussehen beziehen sich auf den Zeitraum, in dem die Montageanleitung in Druck gegeben wurde. Der Hersteller behält sich das Änderungsrecht vor (samt Änderungen der technischen Parameter mit Änderungen einzelner Modellmaßnahmen).

- GB -

The information on the technical data, design, equipment, materials, guarantees and outside appearance refer to the period when the mounting instructions are sent to print. The manufacturer reserves the right to changes (including the change in technical parameters with reference to the individual model measures).

- ES -

Las informaciones sobre los datos técnicos, la construcción, el equipo, los materiales, la garantía y el aspecto son válidas para el período en que la instrucción de montaje es mandada a imprimir. El fabricante se reserva el derecho de cambiar (incluyendo el cambio de los parámetros técnicos con los cambios de las distintas medidas modelo).

- FR -

Les informations sur les données techniques, de construction, d'équipement, de matériaux, de garanties et sur l'aspect concernent la période de mise sous presse des instructions de montage. Le fabricant se réserve le droit de modification (incluant les modifications des paramètres techniques avec des modifications particulières des mesures de modelage).

- IT -

Informazioni dei dati tecnici, costruzione, corredamento, materiali, garanzie e l'aspetto esterno riguardano il periodo, quando l'istruzione per il montaggio sono stati dati alle stampe. Il produttore si riserva il diritto di eseguire le modifiche (compreso la modifica dei parametri tecnici riguardanti la modifiche dei modelli).

- SV -

Upplysningarna om tekniska data, konstruktion, utrustning, materialier, garantier, och om yttre utseendet, gäller tidrymden då montageanledningen gjavs i uppdrag för tryckning. Producenten förbehåller sig rätten till förändringar (inkl. modifikation av tekniska parametrar sammen med ändringar av enskilda modellåtgärder).

- NL -

Informaties over de technische gegevens, constructie, uitrusting, materialen, garanties en het uiterlijk hebben betrekking op de periode wanneer de montageaanwijzing in druk wordt gegeven. De fabrikant behoudt zich het recht van de wijziging voor (inclusief wijziging van de technische parameters met de wijzigingen van de afzonderlijke modelvoorzieningen).

- PL -

Informacje o danych technicznych, konstrukcji, wyposażeniu, materiałach, gwarancjach i wyglądzie zewnętrznym odnoszą się do okresu zlecenia instrukcji montażowej do druku. Producent zastrzega sobie prawo zmiany (włącznie ze zmianą parametrów technicznych ze zmianami poszczególnych modelowych posunięć).

- SK -

Informácie o technických údajoch, konštrukcii, vybavení, materiáloch, zárukách a vonkajšom vzhľade sa vzťahujú na obdobie zadávania montážneho návodu do tlače. Výrobca si vyhrazuje právo zmeny (vrátane zmeny technických parametrov so zmenami jednotlivých modelových opatrení).

- RUS -

Информация о технических данных, конструкции, оснащении, материалах, гарантии и внешнего вида соответствует периоду передачи заказа инструкции по монтажу в печать. Производитель оставляет за собой право внесения изменений (в том числе изменений технических параметров с изменениями отдельных модельных мер).

- HU -

A műszaki adatokra, a konstrukcióra, a felhasználható anyagokra, a garanciára és a termék kivételére vonatkozó adatok a jelen anyag nyomdába kerülésének idején érvényben lévő állapotot tükrözik. A gyártó fenntartja magának a változtatások jogát (azokat a műszaki változtatásokat is beleértve, amelyek a modellmódosítások miatt következnek be).

- RO -

Informațiile privind datele tehnice, construcția, dotarea, materialele, garanțiile și aspectul exterior se referă la momentul prezentării instrucțiunilor de montaj pentru tipărire. Fabrică își rezervă dreptul de a face schimbări (inclusiv schimbarea parametrilor tehnici cu schimbările măsurilor pentru diferitele modele).

Nr. EEA 600 001, EEA 620 001/05.2008

© ŠKODA AUTO a. s.

www.skoda-auto.com

www.skoda-auto.cz