

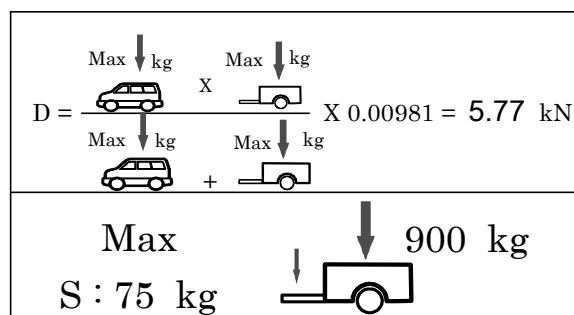

**BOISNIER SAS**

REF.: 04200



REF.: 04200

Démontage pare chocs :

NON

Découpe :

NON

Trous à réaliser :

NON

Découpe visible :



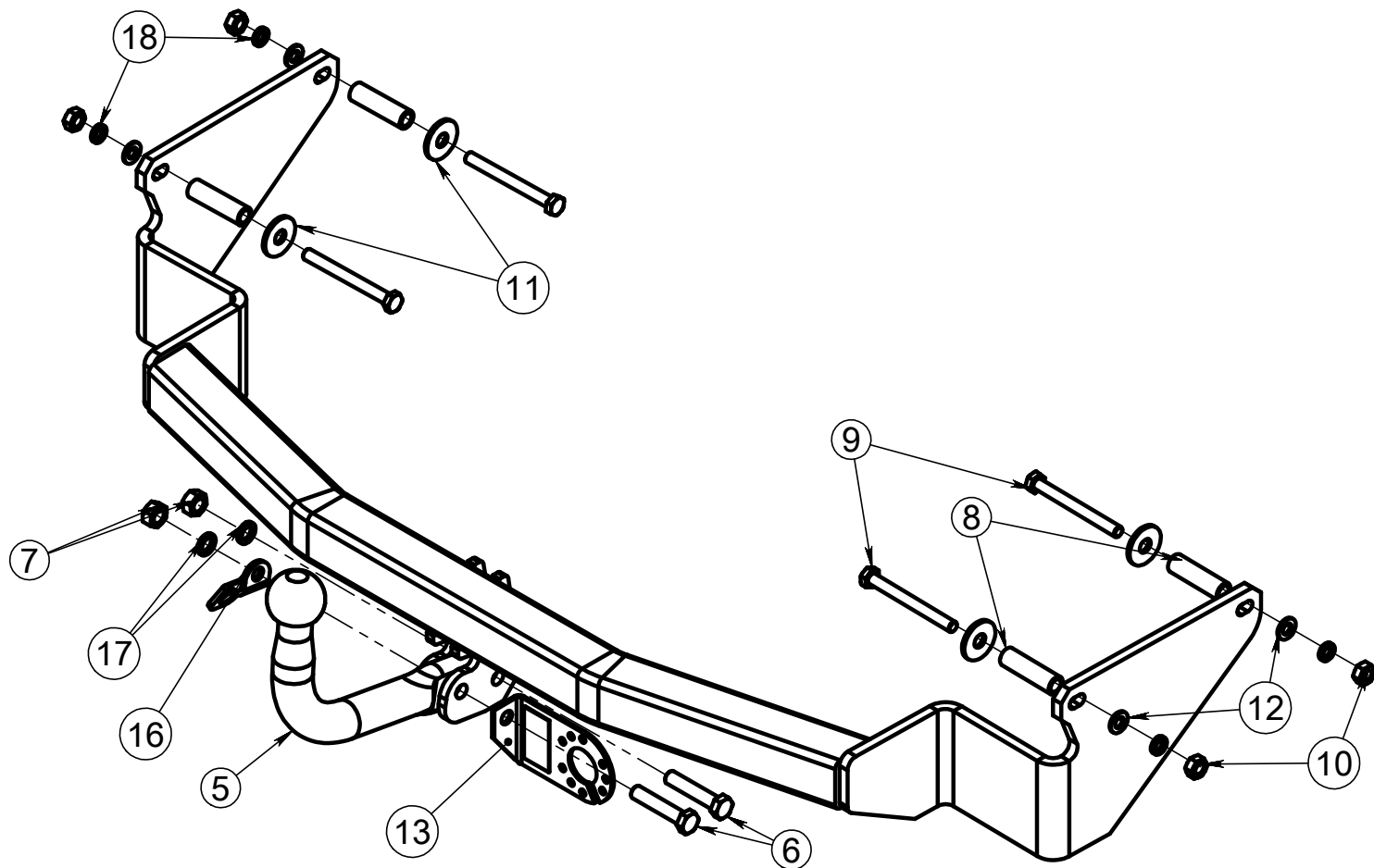









- Dégager la roue de secours.
- Dévisser la fixation arrière du pot d'échappement.
- Dégraffer les passages de roue (2 clips derrière la roue, 1 vis dessous).
- Dévisser les 3 vis sous le pare chocs pour pouvoir écarter ce dernier.
- Découper ou supprimer la patte centrale de fixation du pare chocs.
- Réperer et déboucher les trous dans les longerons.
- Introduire les entretoises par l'extérieur des longerons et les maintenir en place avec les vis introduites par l'intérieur (voir schéma). Si besoin, monter les entretoises à la graisse pour éviter qu'elles tombent dans les longerons.
- Présenter la ferrure et fixer avec la visserie fournie conformément au schéma ci dessous.
- Bloquer toute la visserie (voir tableau des couples de serrage).
- Remonter les éléments précédemment démontés.
- Passer et raccorder le faisceau électrique.



VISSERIE : Diamètre	8	10	12	14	16
Couple de serrage C.L 8.8 daN.m	2.3	4.5	8.0	13.0	19.0
C.L 10.9	3.2	6.5	11.0	17.5	27.0

# RENAULT MODUS & GRAND MODUS

REF.: 04200

Schéma	Rep.	Qté	Code	DESIGNATION
	5	3	001026	COL DE CYGNE 260/22
	6	2	700.00.12060	vis DIN 931 M12x60 zn
	7	2	700.22.12	écrou H DIN 934 M12
	8	4	950053	Entretoise 12x17x60
	9	4	700.00.10100	vis DIN 931 M10x100 zn
	10	4	700.22.10	écrou H DIN 934 M10
	11	4	722.10.13037030	rondelle 13x37x3 Din 9021
	12	4	700.34.10520020	rondelle 10,5x20x2 DIN125A
	13	1	PRISE PLIEE INV	Prise pliée inversée
	16	1	958000	ANNEAU DE SECURITE
	17	2	700.20.12	rondelle GROWER M12 DIN128A zn
	18	4	700.20.10	rondelle GROWER M10 DIN128A zn

